

LEYENDA CALIFICACIÓN DEL SUELO

- R.U.-VLI VIVIENDA UNIFAMILIAR LIBRE
- R.P.-VLI VIVIENDA PLURIFAMILIAR LIBRE
- S.L.D.P. SISTEMA LOCAL DOTACIONAL PÚBLICO
- S.L.D.V.J. SISTEMA LOCAL DOTACIONAL VERDE - JARDIN
- D.E.I.S. INFRAESTRUCTURAS Y SERVICIOS
- D.C. DOTACIONAL DE COMUNICACIÓN - ACERAS
- D.C. DOTACIONAL DE COMUNICACIÓN - APARCAMIENTOS

RESERVA DE INFRAESTRUCTURAS Y SERVICIOS	
D.E.I.S.01	198,04 m2s
D.E.I.S.02	187,25 m2s
D.E.I.S.03	480,68 m2s
D.E.I.S.04	541,56 m2s
D.E.I.S.05	2.195,59 m2s
D.E.I.S.06	1.950,03 m2s
D.E.I.S-CT01	50,00 m2s
D.E.I.S-CT02	50,00 m2s
<b>TOTAL</b>	<b>5.653,15 m2s</b>

SISTEMA LOCAL DE ZONAS VERDES	
JARDINES	
S.L.D.V.J.01	5.266,81 m2s
S.L.D.P.01	3.738,36 m2s
<b>TOTAL S.L.D.V.</b>	<b>5.266,81 m2s</b>

SISTEMA LOCAL DOTACIONAL PÚBLICO	
S.L.D.P.01	3.738,36 m2s
<b>TOTAL S.L.D.P.</b>	<b>3.738,36 m2s</b>

CUADRO DE PARCELAS RESIDENCIALES CON APROVECHAMIENTO LUCRATIVO: PARCELAS REP3, EP2, R2E Y R2F DE LA U.U.29 "LA LEGUA"					
PARCELA	USO	SUPERFICIE PARCELA (m2s)	Nº MAXIMO DE ALTURAS	Nº VIVIENDAS	SUPERFICIE RESIDENCIAL EDIFICABLE (m2s)
RU01-VLI	Residencial Unifamiliar Libre	6.819,44	B-I	5	1.396,00
RU02-VLI	Residencial Unifamiliar Libre	4.416,06	B-I	6	1.675,20
RU03-VLI	Residencial Unifamiliar Libre	2.550,67	B-I	3	837,60
RU04-VLI	Residencial Unifamiliar Libre	12.586,69	B-I	17	4.746,40
RU05-VLI	Residencial Unifamiliar Libre	6.682,84	B-I	10	2.792,00
RU06-VLI	Residencial Unifamiliar Libre	26.013,04	B-I	31	8.655,20
RU07-VLI	Residencial Unifamiliar Libre	15.061,82	B-I	23	6.421,60
RU08-VLI	Residencial Unifamiliar Libre	3.378,78	B-I	3	837,60
RU09-VLI	Residencial Unifamiliar Libre	9.691,86	B-I	14	3.908,80
RU10-VLI	Residencial Unifamiliar Libre	15.610,82	B-I	23	6.421,60
RU11-VLI	Residencial Unifamiliar Libre	5.887,19	B-I	8	2.233,60
<b>TOTAL</b>		<b>108.699,23</b>		<b>143</b>	<b>39.925,60</b>
RP01-VLI	Residencial Plurifamiliar Libre	10.152,04	B-III	39	5.850,00
RP02-VLI	Residencial Plurifamiliar Libre	7.511,71	B-III	14	2.100,00
		17.663,75		53	7.950,00
<b>TOTAL</b>		<b>128.362,98</b>		<b>196</b>	<b>47.875,60</b>

PROGRAMA DE ACTUACIÓN URBANIZADORA "PAU MONTECIGARRALES" PLAN ESPECIAL DE REFORMA INTERIOR DE MEJORA EN LAS PARCELAS REP3, EP2, R2E Y R2F DE LA U.U.29 "LA LEGUA", TOLEDO		Nº EXPEDIENTE <b>022/19</b>
PLANO <b>PLANOS DE ORDENACIÓN ORDENACIÓN Y ZONIFICACIÓN</b>		Nº <b>PERIM OR 01</b>
ARQUITECTO  JOSÉ GERMAN MARCOS RUBINAT	AGENTE URBANIZADOR INMOBILIARIA DE VISTAHERMOSA, S.A.	ESCALA <b>1:1.000</b>
SUSTITUYE A:	SUSTITUYE POR:	FECHA <b>OCTUBRE 2021</b>
		Nº DE ORDEN:

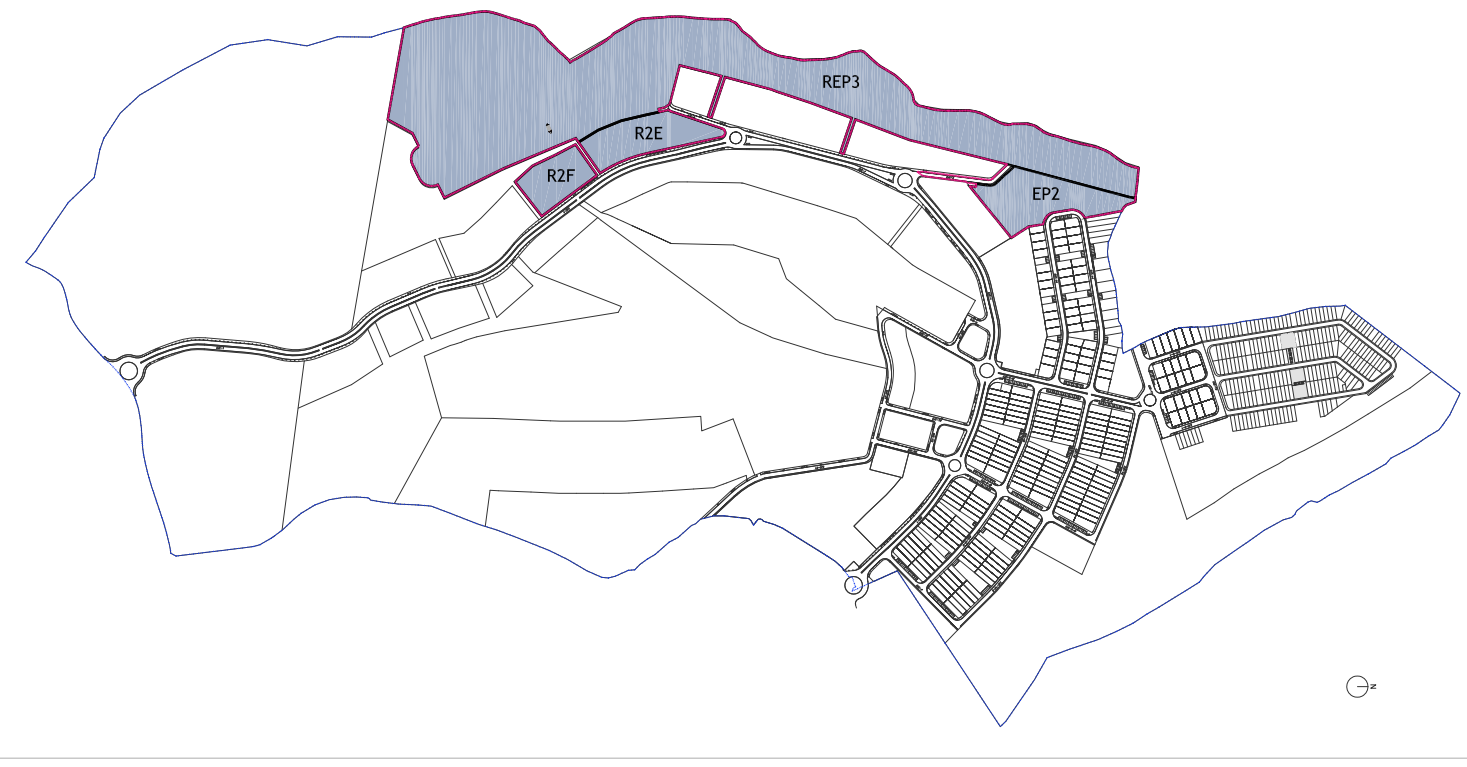

PLAN ESPECIAL DE REFORMA INTERIOR DE MEJORA EN LAS PARCELAS REP3, EP2, R2E Y R2F DE LA U.U.29 "LA LEGUA"		
	SUPERFICIES	EDIFICABILIDAD
AMBITO DE ACTUACION	174.857,24 m2/s	
RESIDENCIAL UNIFAMILIAR LIBRE	108.699,23 m2/s	39.925,60 m2/c
RESIDENCIAL PLURIFAMILIAR LIBRE	17.663,75 m2/s	7.950,00 m2/c
SISTEMA LOCAL DOTACIONAL PUBLICO	3.738,36 m2/s	500,00 m2/c
SISTEMA LOCAL DOTACIONAL VERDE	5.266,81 m2/s	
RESERVA DE INFRAESTRUCTURAS	5.653,15 m2/s	
VIARIO	33.835,94 m2/s	
<b>APROVECHAMIENTO TIPO</b>		<b>0,35 ua/m2a</b>

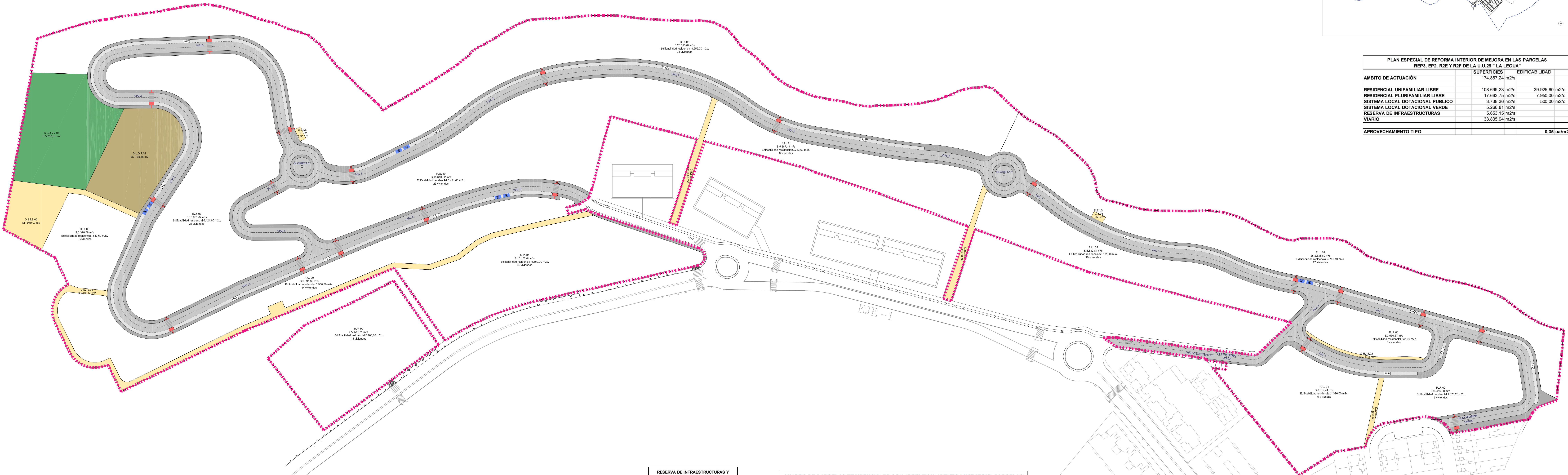

RESERVA DE INFRAESTRUCTURAS Y SERVICIOS	
D.E.I.S.01	198,04 m2s
D.E.I.S.02	187,25 m2s
D.E.I.S.03	480,68 m2s
D.E.I.S.04	541,56 m2s
D.E.I.S.05	2.195,59 m2s
D.E.I.S.06	1.950,03 m2s
D.E.I.S-CT01	50,00 m2s
D.E.I.S-CT02	50,00 m2s
<b>TOTAL</b>	<b>5.653,15 m2s</b>

SISTEMA LOCAL DE ZONAS VERDES	
S.L.D.V.J.01	5.266,81 m2s
<b>TOTAL S.L.D.V.</b>	<b>5.266,81 m2s</b>

SISTEMA LOCAL DOTACIONAL PUBLICO	
S.L.D.P.01	3.738,36 m2s
<b>TOTAL S.L.D.P.</b>	<b>3.738,36 m2s</b>

CUADRO DE PARCELAS RESIDENCIALES CON APROVECHAMIENTO LUCRATIVO: PARCELAS REP3, EP2, R2E Y R2F DE LA U.U.29 "LA LEGUA"

PARCELA	USO	SUPERFICIE PARCELA (m2a)	Nº MAXIMO DE ALTURAS	Nº VIVIENDAS	SUPERFICIE RESIDENCIAL EDIFICABLE (m2c)
RU01-VLI	Residencial Unifamiliar Libre	6.819,44	B+I	5	1.396,00
RU02-VLI	Residencial Unifamiliar Libre	4.416,08	B+I	6	1.675,20
RU03-VLI	Residencial Unifamiliar Libre	2.550,67	B+I	3	837,60
RU04-VLI	Residencial Unifamiliar Libre	12.586,69	B+I	17	4.740,40
RU05-VLI	Residencial Unifamiliar Libre	6.682,84	B+I	10	2.792,00
RU06-VLI	Residencial Unifamiliar Libre	26.013,04	B+I	31	8.655,20
RU07-VLI	Residencial Unifamiliar Libre	15.061,82	B+I	23	6.421,60
RU08-VLI	Residencial Unifamiliar Libre	3.376,78	B+I	3	837,60
RU09-VLI	Residencial Unifamiliar Libre	9.691,86	B+I	14	3.908,80
RU10-VLI	Residencial Unifamiliar Libre	15.610,82	B+I	23	6.421,60
RU11-VLI	Residencial Unifamiliar Libre	5.887,19	B+I	8	2.233,60
<b>TOTAL</b>		<b>108.699,23</b>		<b>143</b>	<b>39.925,60</b>
RP01-VLI	Residencial Plurifamiliar Libre	10.152,04	B+II	39	5.850,00
RP02-VLI	Residencial Plurifamiliar Libre	7.511,71	B+II	14	2.100,00
		17.663,75		53	7.950,00
<b>TOTAL</b>		<b>126.362,98</b>		<b>196</b>	<b>47.875,60</b>

PROGRAMA DE ACTUACION URBANIZADORA "PAU MONTECIGARRALES"		Nº EXPEDIENTE
PLAN ESPECIAL DE REFORMA INTERIOR DE MEJORA EN LAS PARCELAS REP3, EP2, R2E Y R2F DE LA U.U.29 "LA LEGUA", TOLEDO		022/19
PLANO	PLANOS DE ORDENACION SUPERFICIES, EDIFICABILIDAD Y APROVECHAMIENTO	Nº PERIM OR 02
ARQUITECTO	AGENTE URBANIZADOR	ESCALA
JOSÉ GERIÁN MARCOS RUBINAT	INMOBILIARIA DE VISTAHERMOSA, S.A.	1:1.000
SUSTITUYE A:	SUSTITUYE POR:	FECHA
		OCTUBRE 2021
		Nº DE ORDEN

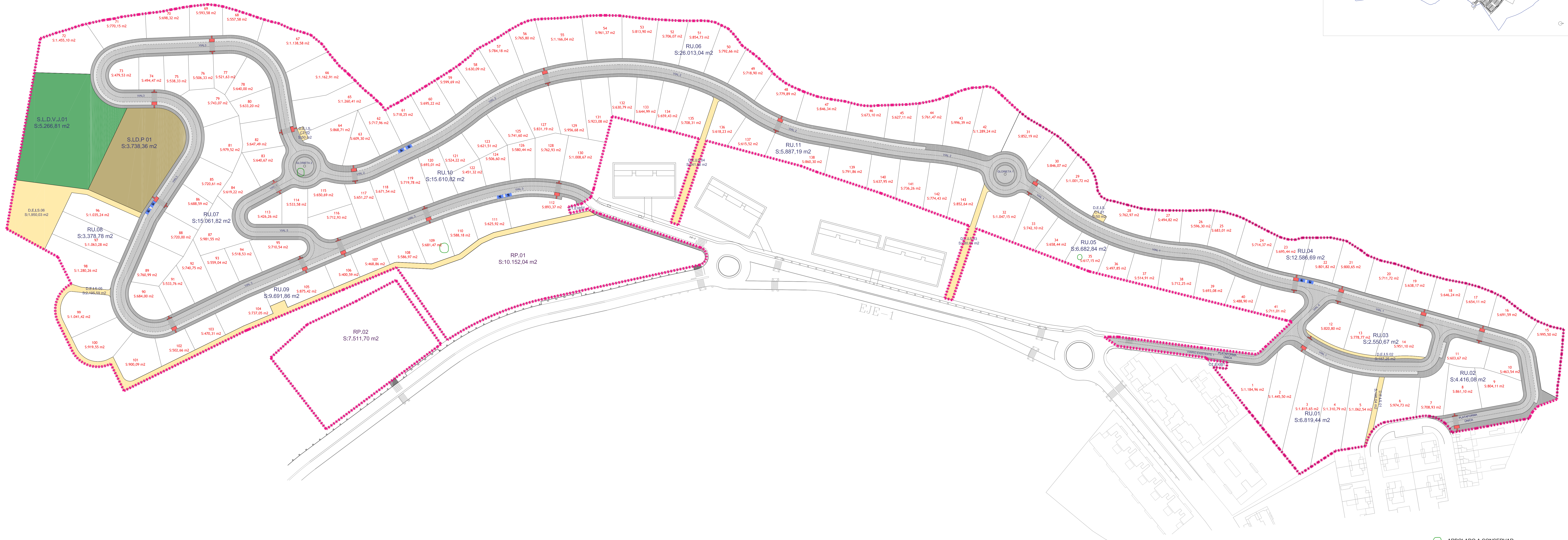
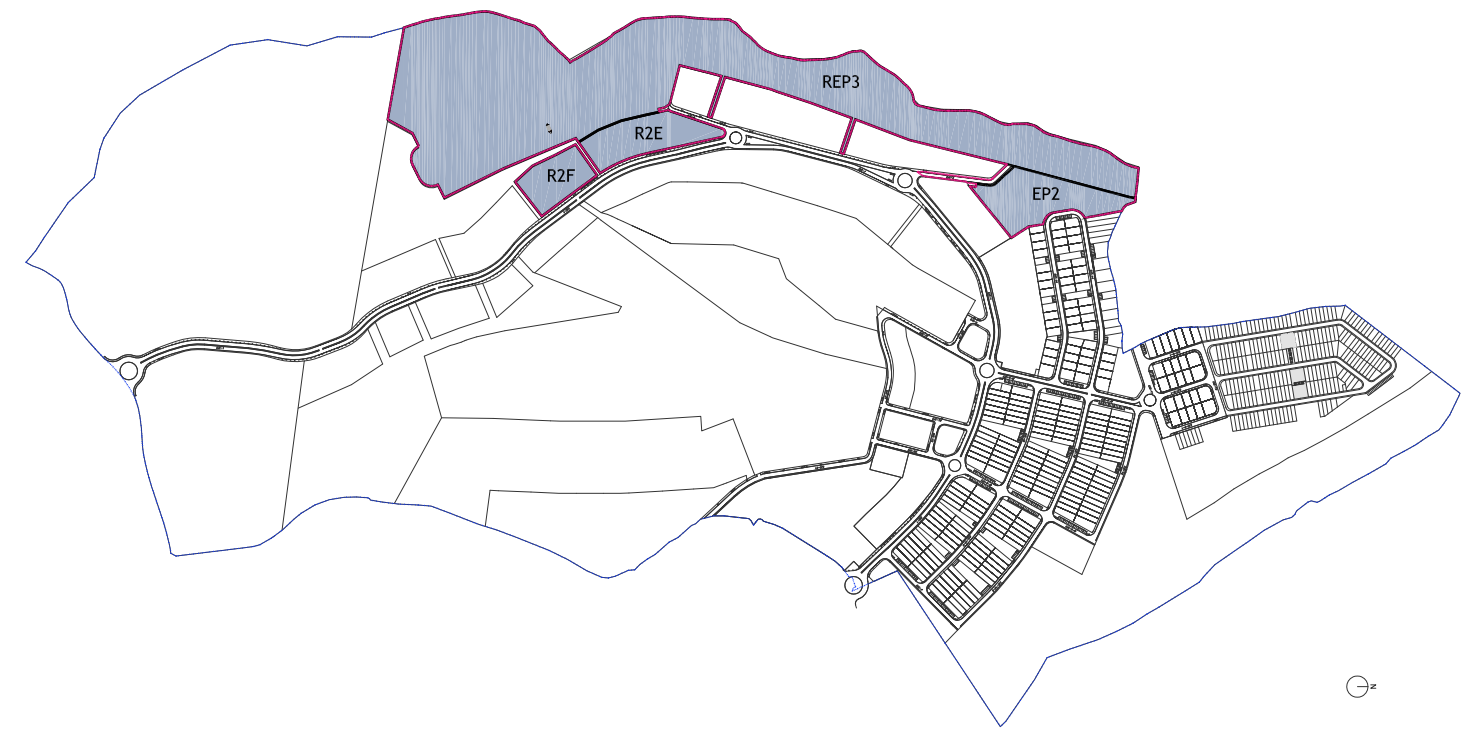

ARBOLO A CONSERVAR

PROGRAMA DE ACTUACIÓN URBANIZADORA "PAU MONTECIGARRALES" PLAN ESPECIAL DE REFORMA INTERIOR DE MEJORA EN LAS PARCELAS REP3, EP2, R2E Y R2F DE LA U.U.29 "LA LEGUA", TOLEDO		Nº EXPEDIENTE <b>022/19</b>
PLANO <b>PLANOS DE ORDENACIÓN PARCELACION ORIENTATIVA</b>		Nº PERIM OR <b>03</b>
ARQUITECTO  JOSÉ GERMAN MARCOS RUBINAT	AGENTE URBANIZADOR INMOBILIARIA DE VISTAHERROSA, S.A.	ESCALA <b>1:1.000</b>
SUSTITUYE A:	SUSTITUYE POR:	FECHA <b>OCTUBRE 2021</b>
		Nº DE ORDEN:

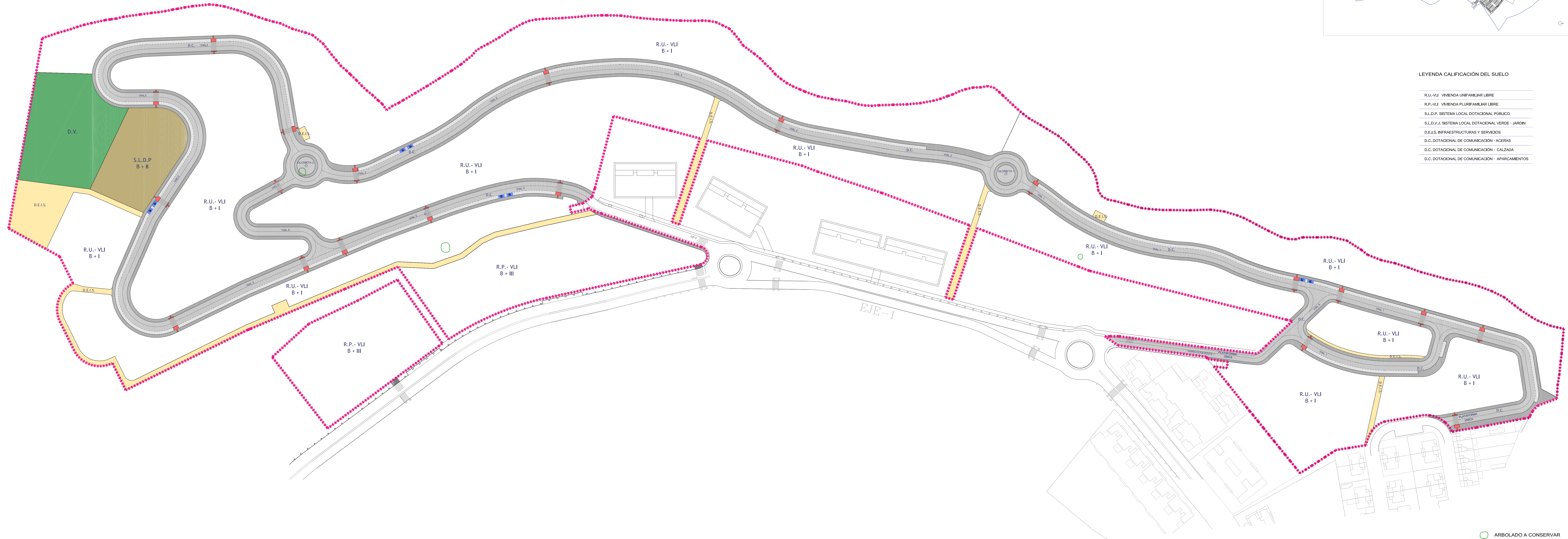
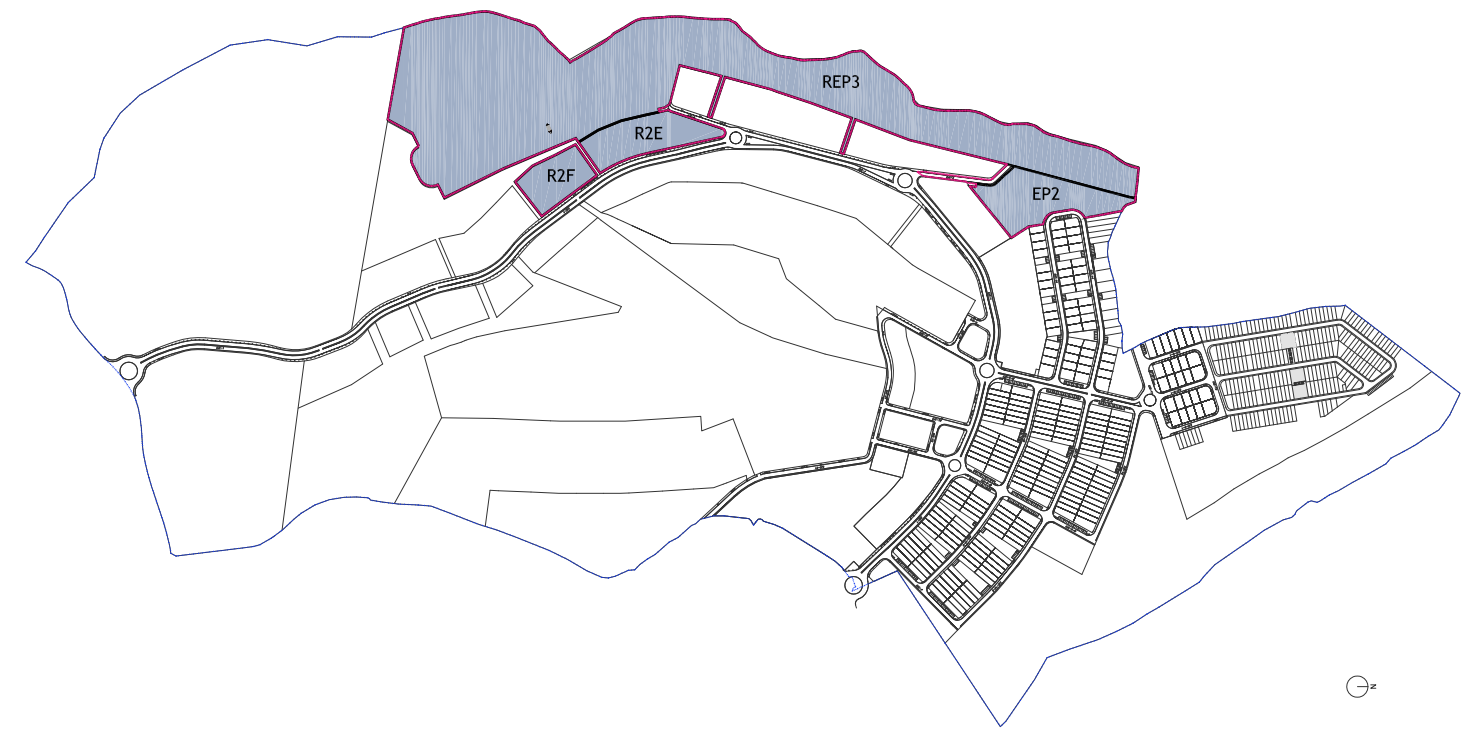

LEYENDA CALIFICACIÓN DEL SUELO

- R.U.-VLI VIVIENDA UNIFAMILIAR LIBRE
- R.P.-VLI VIVIENDA PLURIFAMILIAR LIBRE
- S.L.D.P. SISTEMA LOCAL DOTACIONAL PÚBLICO
- S.L.D.V.J. SISTEMA LOCAL DOTACIONAL VERDE - JARDIN
- D.E.I.S. INFRAESTRUCTURAS Y SERVICIOS
- D.C. DOTACIONAL DE COMUNICACIÓN - ACERAS
- D.C. DOTACIONAL DE COMUNICACIÓN - CALZADA
- D.C. DOTACIONAL DE COMUNICACIÓN - APARCAMIENTOS

ARBOLADO A CONSERVAR

PROGRAMA DE ACTUACIÓN URBANIZADORA <b>"PAU MONTECIGARRALES"</b> PLAN ESPECIAL DE REFORMA INTERIOR DE MEJORA EN LAS PARCELAS REP3, EP2, R2E Y R2F DE LA U.U.29 "LA LEGUA", TOLEDO		Nº EXPEDIENTE <b>022/19</b>
PLANO <b>PLANOS DE ORDENACIÓN NORMAS PARTICULARES DE CADA ZONA</b>		Nº <b>PERIM OR 04</b>
ARQUITECTO  <b>JOSÉ GERMAN MARCOS RUBINAT</b>	AGENTE URBANIZADOR <b>INMOBILIARIA DE VISTAHERMOSA, S.A.</b>	ESCALA <b>1:1.000</b>
SUSTITUYE A:	SUSTITUIDO POR:	FECHA <b>OCTUBRE 2021</b>
		Nº DE ORDEN:

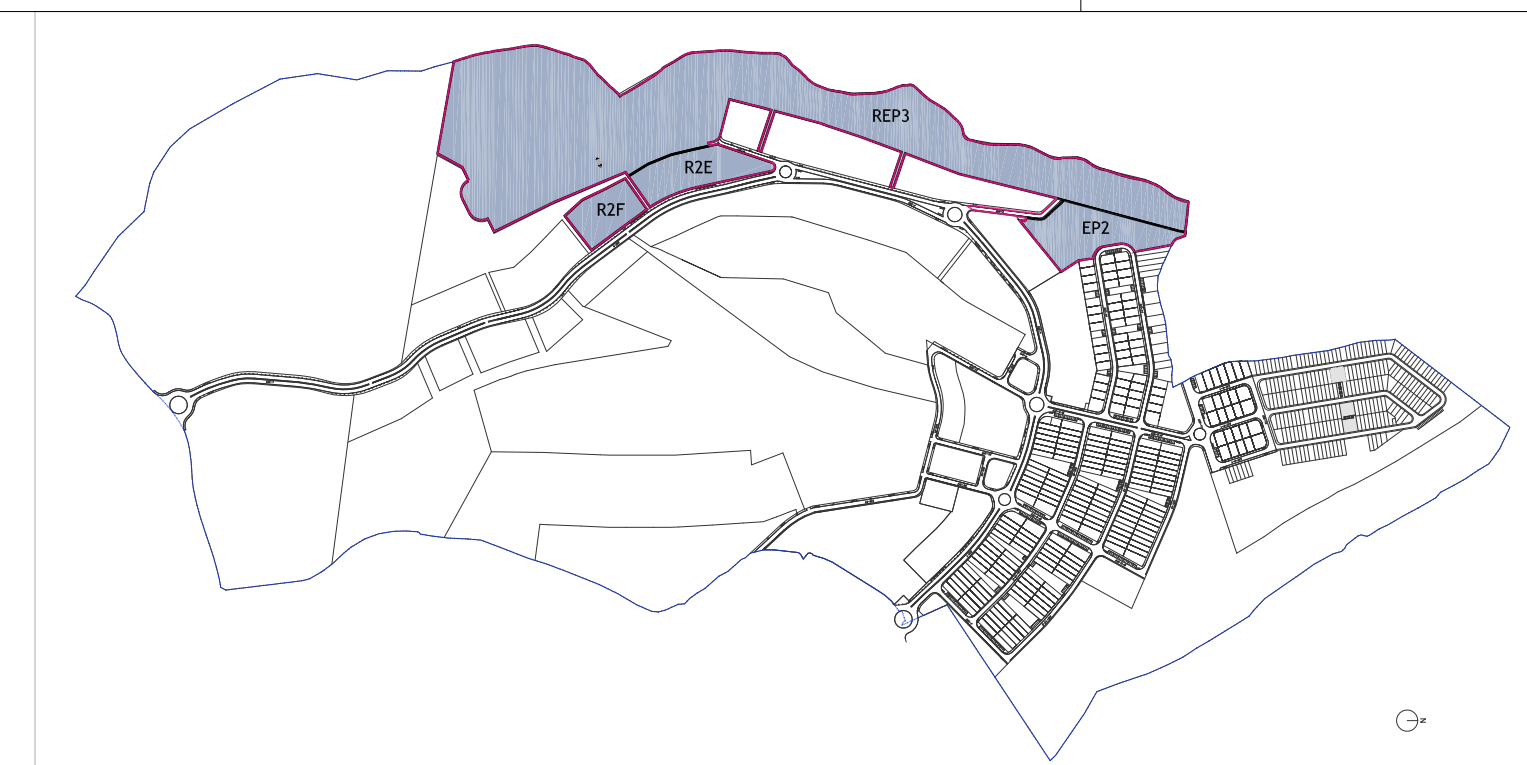
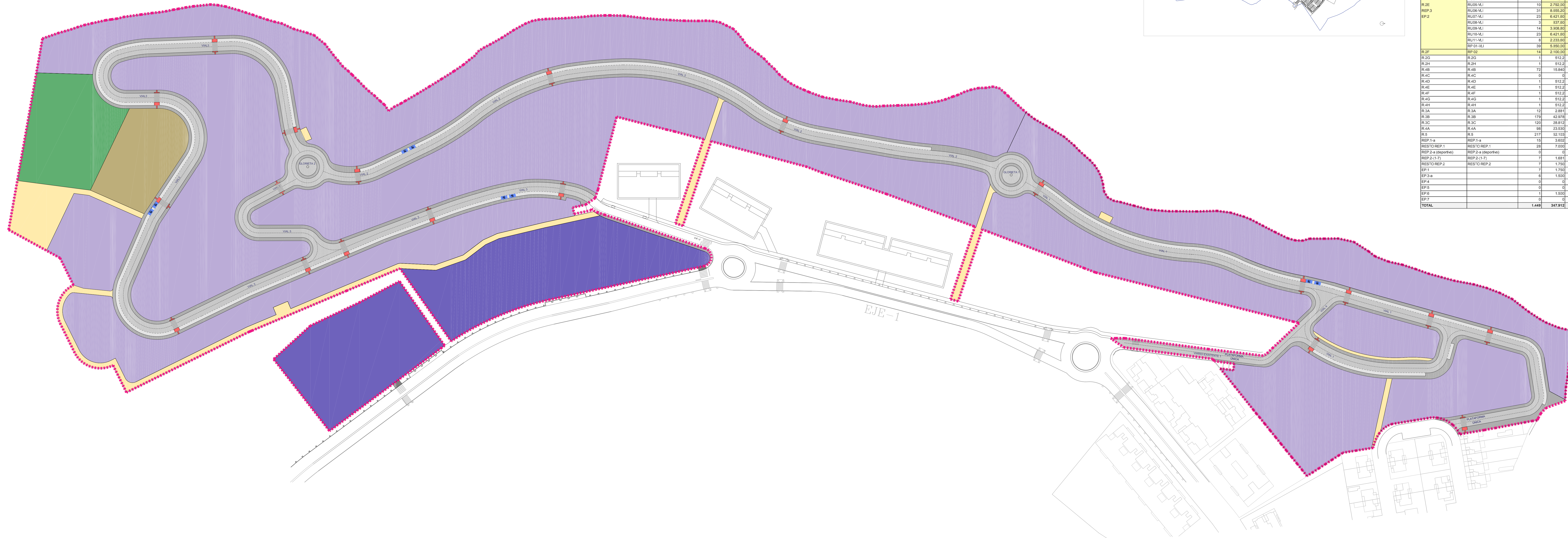

MODIFICACIÓN PROPUESTA POR EL P.E.R.I.M.				
Denominación vigente	Denominación PERM	Número viviendas	Residencial m <sup>2c</sup>	Terciario m <sup>2c</sup>
RA01 a RA266	RA01 a RA266	266	53.840	0
R1B1R,1CR,1D1R,1E1R,1F	R1B1R,1CR,1D1R,1E1R,1F	78	18.096	0
R1G1R,1HR,1HR,1JA	R1G1R,1HR,1HR,1JA	24	3.600	0
R1G1R,1HR,1HR,1JB	R1G1R,1HR,1HR,1JB	35	8.820	0
R2B	R2B	28	6.496	0
R2C	R2C	36	8.352	0
R2D	R2D	10	2.320	0
	RU01-VL1	5	1.390,00	0
	RU02-VL1	6	1.976,20	0
	RU03-VL1	3	837,60	0
	RU04-VL1	17	4.748,40	0
R2E	RU05-VL1	10	2.762,00	0
REP3	RU06-VL1	31	8.855,20	0
EP2	RU07-VL1	23	6.421,60	0
	RU08-VL1	3	837,60	0
	RU09-VL1	14	3.908,80	0
	RU10-VL1	23	6.421,60	0
	RU11-VL1	8	2.233,60	0
	RP01-VL1	39	8.350,00	0
R2F	RP02	14	2.100,00	0
R2G	R2G	1	512,2	0
R2H	R2H	1	512,2	0
R4B	R4B	72	15.840	0
R4C	R4C	0	0	19.238
R4D	R4D	1	512,2	0
R4E	R4E	1	512,2	0
R4F	R4F	1	512,2	0
R4G	R4G	1	512,2	0
R4H	R4H	1	512,2	0
R3A	R3A	12	2.881	0
R3B	R3B	179	42.978	0
R3C	R3C	120	28.812	0
R4A	R4A	98	23.530	0
R5	R5	217	52.103	0
REP1-a	REP1-a	15	3.602	0
RESTO REP.1	RESTO REP.1	28	7.000	0
REP2-a (deportivo)	REP2-a (deportivo)	0	0	3.400
REP2-(1-7)	REP2-(1-7)	7	1.681	0
RESTO REP.2	RESTO REP.2	7	1.760	4.892
EP1	EP1	7	1.750	2.308
EP3-a	EP3-a	6	1.500	0
EP4	EP4	0	0	4.318
EP5	EP5	0	0	1.760
EP6	EP6	1	1.800	1.811
EP7	EP7	0	0	12.000
<b>TOTAL</b>		<b>1.449</b>	<b>347.912</b>	<b>45.827</b>

**LEYENDA CALIFICACIÓN DEL SUELO**

- R.U.-VL1 VIVIENDA UNIFAMILIAR LIBRE
- R.P.-VL1 VIVIENDA PLURIFAMILIAR LIBRE
- S.L.D.P. SISTEMA LOCAL DOTACIONAL PÚBLICO
- S.L.D.V.J. SISTEMA LOCAL DOTACIONAL VERDE - JARDIN
- D.E.I.S. INFRAESTRUCTURAS Y SERVICIOS
- D.C. DOTACIONAL DE COMUNICACIÓN - ACERAS
- D.C. DOTACIONAL DE COMUNICACIÓN - CALZADA
- D.C. DOTACIONAL DE COMUNICACIÓN - APARCAMENTOS

PROGRAMA DE ACTUACIÓN URBANIZADORA <b>"PAU MONTECIGARRALES"</b> PLAN ESPECIAL DE REFORMA INTERIOR DE MEJORA EN LAS PARCELAS REP3, EP2, R2E Y R2F DE LA U.U.29 "LA LEGUA", TOLEDO		Nº EXPEDIENTE <b>022/19</b>
PLANO <b>PLANOS DE ORDENACIÓN PLANEAMIENTO MODIFICADO</b>		Nº <b>PERIM OR 05A</b>
ARQUITECTO  JOSÉ GERMAN MARCOS RUBINAT	AGENTE URBANIZADOR INMOBILIARIA DE VISTAHERMOSA, S.A.	ESCALA <b>1:1.000</b>
SUSTITUYE A:	SUSTITUYE POR:	FECHA <b>OCTUBRE 2021</b>
		Nº DE ORDEN:

PLANEAMIENTO VIGENTE (INCLUYE MODIFICACIÓN 3 Y 4)			
Parcela	Número viviendas	Residencial m2c	Terciario m2c
RA01 a RA266	266	63.840	0
R1B+R1CR1D+R1E+R1F	78	18.096	0
R1G+R1H+R1I+R1JA	24	3.600	0
R1G+R1H+R1I+R1JB	35	8.820	0
R2B	28	6.496	0
R2C	36	8.352	0
R2D	10	2.320	0
R2E	2	1.024,00	0
R2F	1	512,20	0
R2G	1	512,20	0
R2H	1	512,20	0
R4B	72	15.840	0
R4C	0	0	15.239
R4D	1	512,20	0
R4E	1	512,20	0
R4F	1	512,20	0
R4G	1	512,20	0
R4H	1	512,20	0
R3A	12	2.881	0
R3B	179	42.978	0
R3C	120	28.812	0
R3A	98	23.530	0
R5	217	52.103	0
REP 1-a	15	3.602	0
RESTO REP 1	28	7.000	0
REP 2-a (deportivo)	0	0	3.400
REP 2-(1-7)	7	1.681	0
RESTO REP 2	7	1.750	4.892,7
REP 3	193	46.339	5.624
EP 1	7	1.750	2.300
EP 2	0	0	2.000,0
EP 3-a	6	1.500	0
EP 4	0	0	4.318
EP 5	0	0	1.780
EP 6	1	1.500	1.617
EP 7	0	0	12.000
TOTAL	1.449	347.912	53.151

PLANEAMIENTO VIGENTE

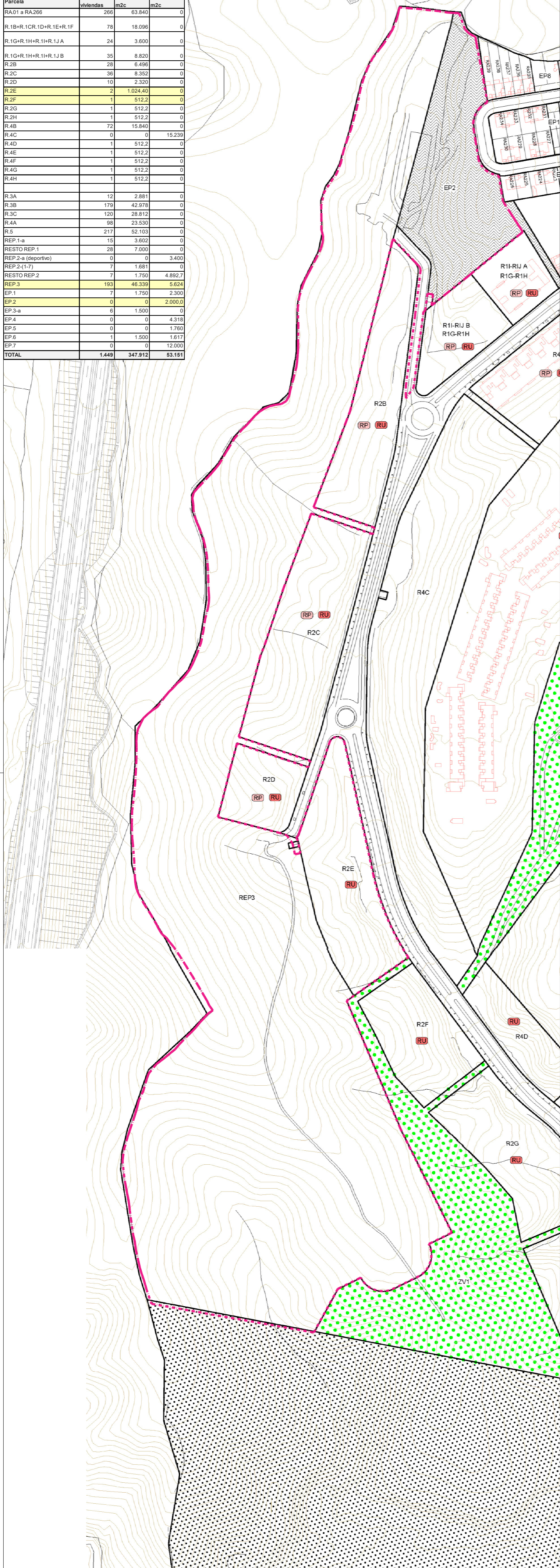

MODIFICACIÓN PROPUESTA POR EL P.E.R.I.M.			
Denominación vigente	Denominación PERIM	Número viviendas	Residencial m2c
RA01 a RA266	RA01 a RA266	266	63.840
R1B+R1CR1D+R1E+R1F	R1B+R1CR1D+R1E+R1F	78	18.096
R1G+R1H+R1I+R1JA	R1G+R1H+R1I+R1JA	24	3.600
R1G+R1H+R1I+R1JB	R1G+R1H+R1I+R1JB	35	8.820
R2B	R2B	28	6.496
R2C	R2C	36	8.352
R2D	R2D	10	2.320
R2E	R2E	2	1.024,00
R2F	R2F	1	512,20
R2G	R2G	1	512,20
R2H	R2H	1	512,20
R4B	R4B	72	15.840
R4C	R4C	0	15.239
R4D	R4D	1	512,20
R4E	R4E	1	512,20
R4F	R4F	1	512,20
R4G	R4G	1	512,20
R4H	R4H	1	512,20
R3A	R3A	12	2.881
R3B	R3B	179	42.978
R3C	R3C	120	28.812
R3A	R3A	98	23.530
R5	R5	217	52.103
REP 1-a	REP 1-a	15	3.602
RESTO REP 1	RESTO REP 1	28	7.000
REP 2-a (deportivo)	REP 2-a (deportivo)	0	3.400
REP 2-(1-7)	REP 2-(1-7)	7	1.681
RESTO REP 2	RESTO REP 2	7	1.750
EP 1	EP 1	7	1.750
EP 3-a	EP 3-a	6	1.500
EP 4	EP 4	0	4.318
EP 5	EP 5	0	1.780
EP 6	EP 6	1	1.500
EP 7	EP 7	0	12.000
TOTAL		1.449	347.912

PLANEAMIENTO MODIFICADO CON EL PERIM

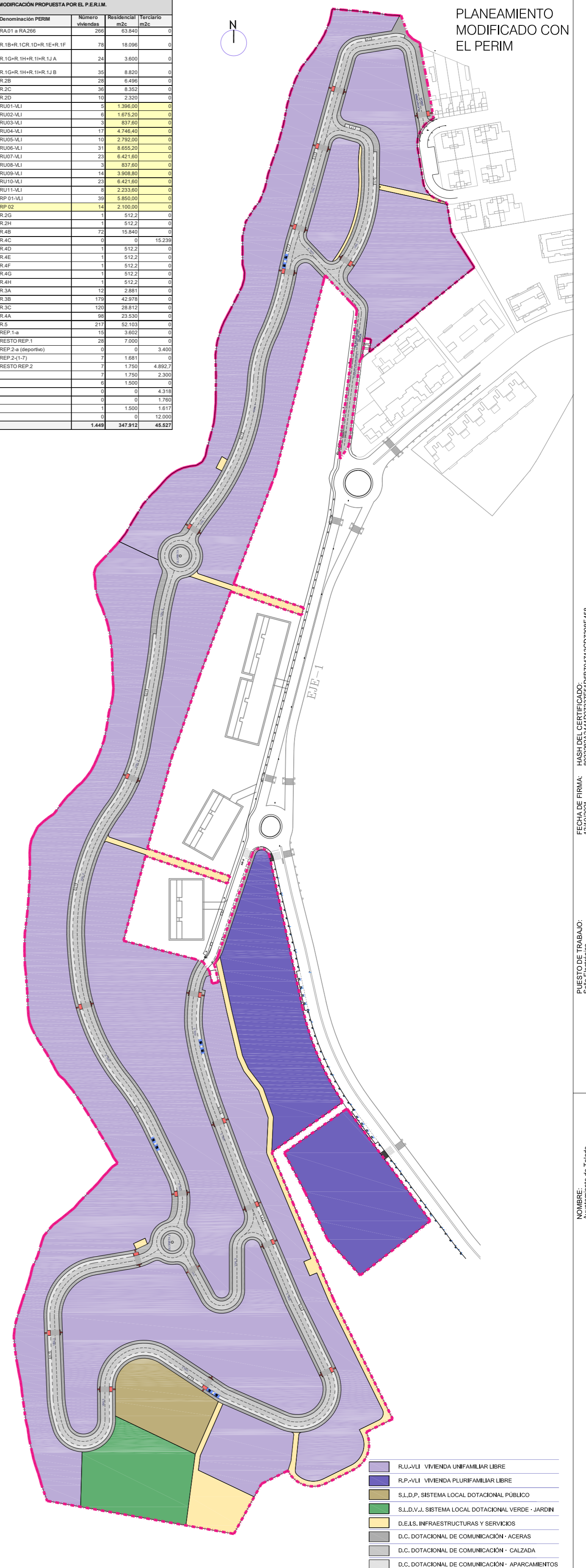

- R.U.-V.L.I. VIVIENDA UNIFAMILIAR LIBRE
- R.P.-V.L.I. VIVIENDA PLURIFAMILIAR LIBRE
- S.L.D.P. SISTEMA LOCAL DOTACIONAL PÚBLICO
- S.L.D.V.J. SISTEMA LOCAL DOTACIONAL VERDE - JARDIN
- D.E.I.S. INFRAESTRUCTURAS Y SERVICIOS
- D.C. DOTACIONAL DE COMUNICACIÓN - ACERAS
- D.C. DOTACIONAL DE COMUNICACIÓN - CALZADA
- D.C. DOTACIONAL DE COMUNICACIÓN - APARCAMIENTOS

PROGRAMA DE ACTUACIÓN URBANIZADORA <b>"PAU MONTECIGARRALES"</b> PLAN ESPECIAL DE REFORMA INTERIOR DE MEJORA EN LAS PARCELAS REP3, EP2, R2E Y R2F DE LA U.U.29 "LA LEGUA". TOLEDO		Nº. EXPEDIENTE <b>022/19</b>
PLANO <b>PLANOS DE ORDENACIÓN COMPARACIÓN PLANEAMIENTO VIGENTE Y MODIFICADO</b>		Nº. <b>PERIM OR 05B</b>
ARQUITECTO  <b>JOSÉ GERMÁN MARCOS RUBINAT</b>	AGENTE URBANIZADOR <b>INMOBILIARIA DE VISTAHERMOSA, S.A.</b>	ESCALA <b>1:2500</b>
SUSTITUYE A:	SUSTITUIDO POR:	FECHA <b>OCTUBRE 2021</b>
		Nº DE ORDEN:

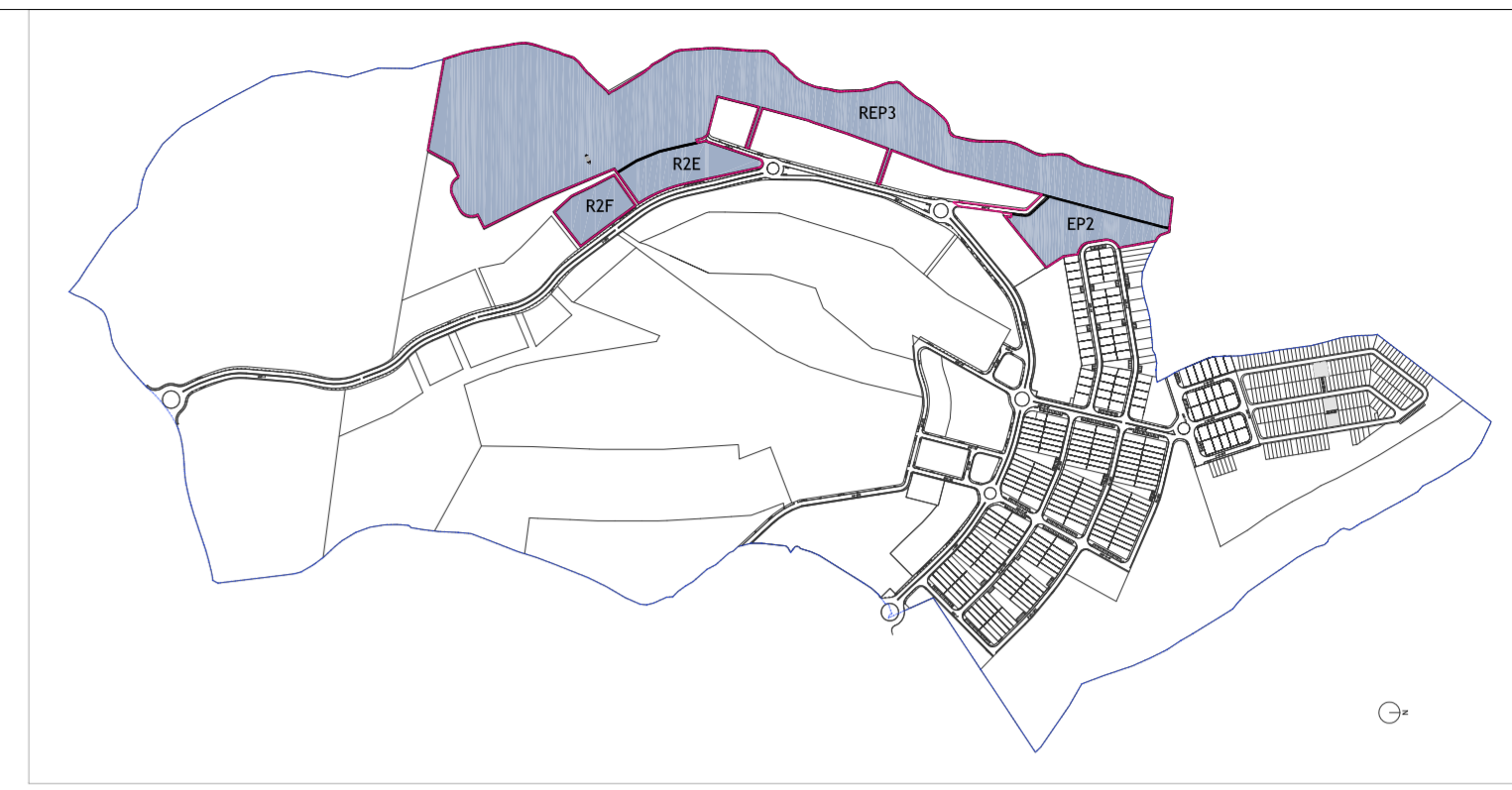
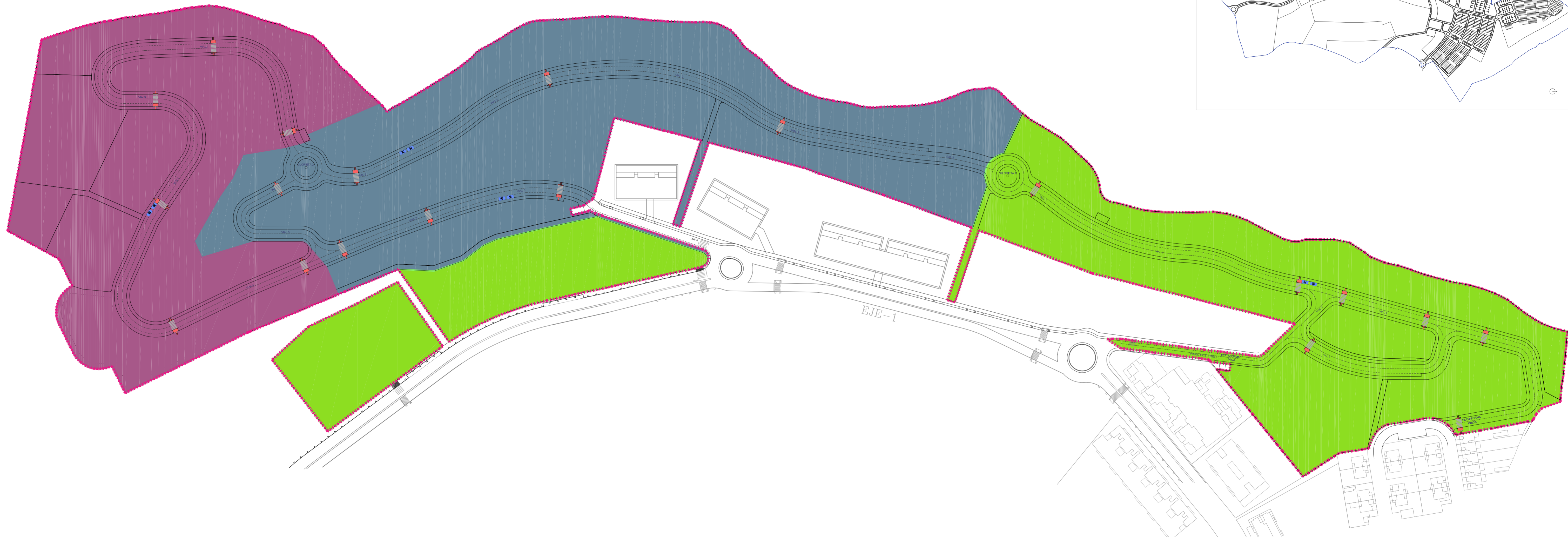

LEYENDA FASES DE URBANIZACIÓN

- FASE 1
- FASE 2
- FASE 3

PROGRAMA DE ACTUACIÓN URBANIZADORA <b>"PAU MONTECIGARRALES"</b> PLAN ESPECIAL DE REFORMA INTERIOR DE MEJORA EN LAS PARCELAS REP3, EP2, R2E Y R2F DE LA U.U.29 "LA LEGUA". TOLEDO		Nº. EXPEDIENTE <b>022/19</b>
PLANO <b>PLANOS DE ORDENACIÓN          PROPUESTA DE FASES DE URBANIZACIÓN</b>		Nº. <b>PERIM OR 06</b>
ARQUITECTO 	AGENTE URBANIZADOR INMOBILIARIA DE VISTAHERMOSA, S.A.	ESCALA <b>1:1.500</b>
JOSÉ GERMÁN MARCOS RUBINAT	INMOBILIARIA DE VISTAHERMOSA, S.A.	FECHA <b>OCTUBRE 2021</b>
SUSTITUYE A:	SUSTITUIDO POR:	Nº DE ORDEN:

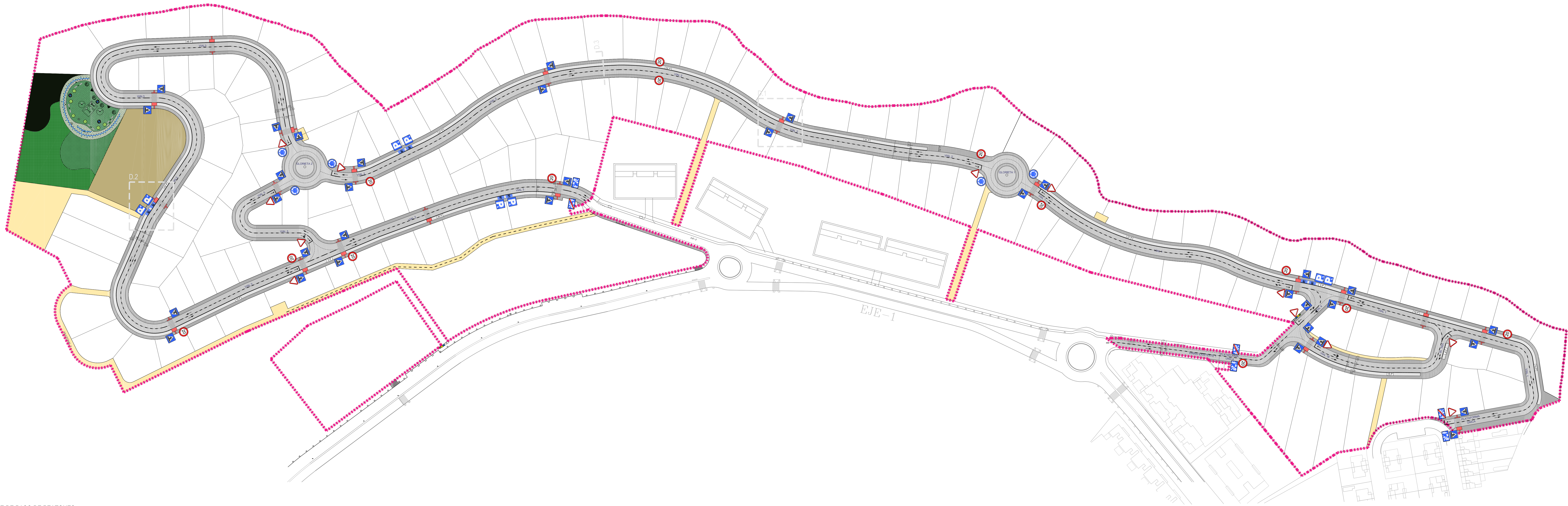
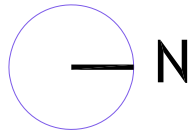

DET 1. DETALLE DE PASO DE PEATONES

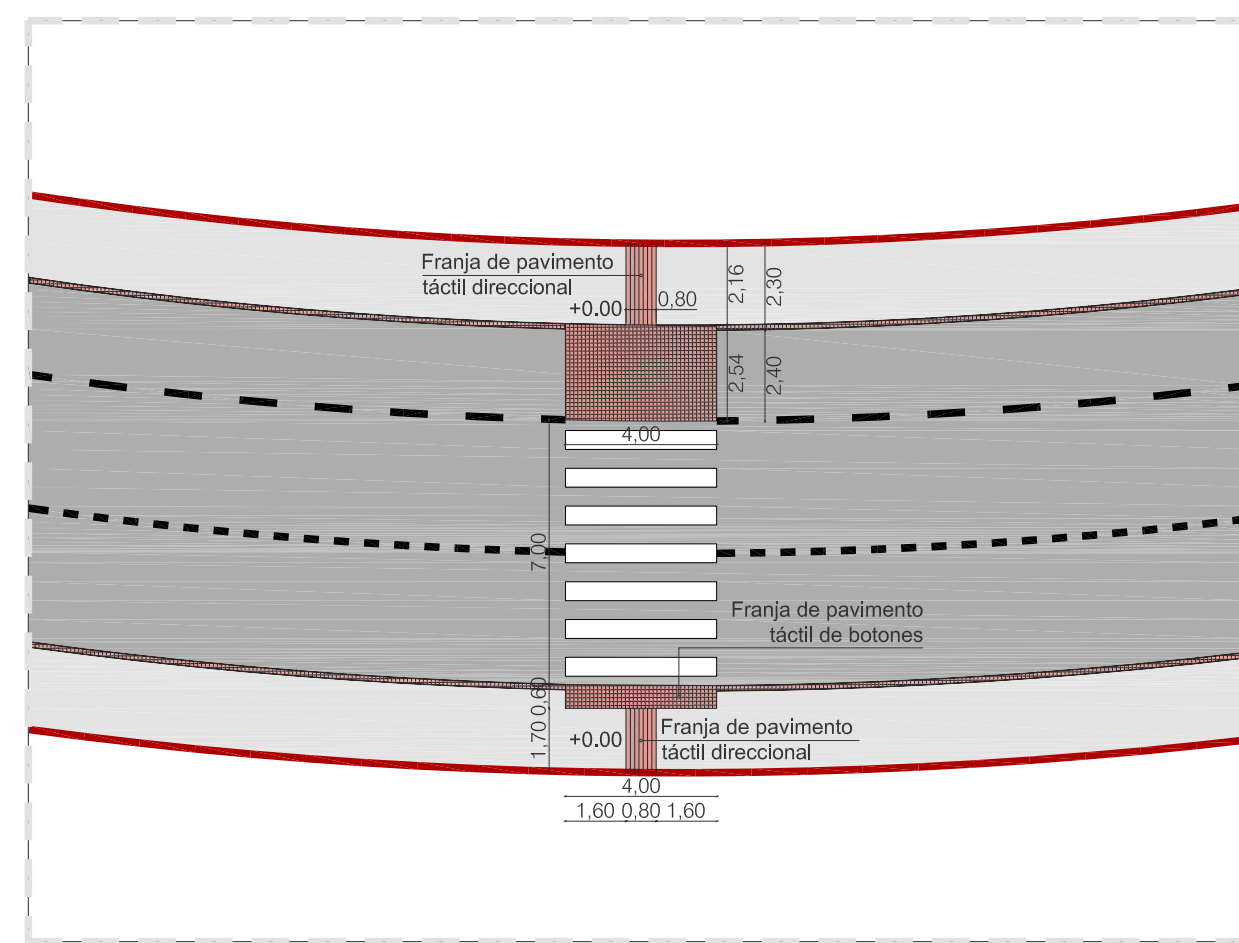

DET 2. DETALLE DE PASO DE PEATONES Y PLAZAS RESERVADAS PARA MOVILIDAD REDUCIDA

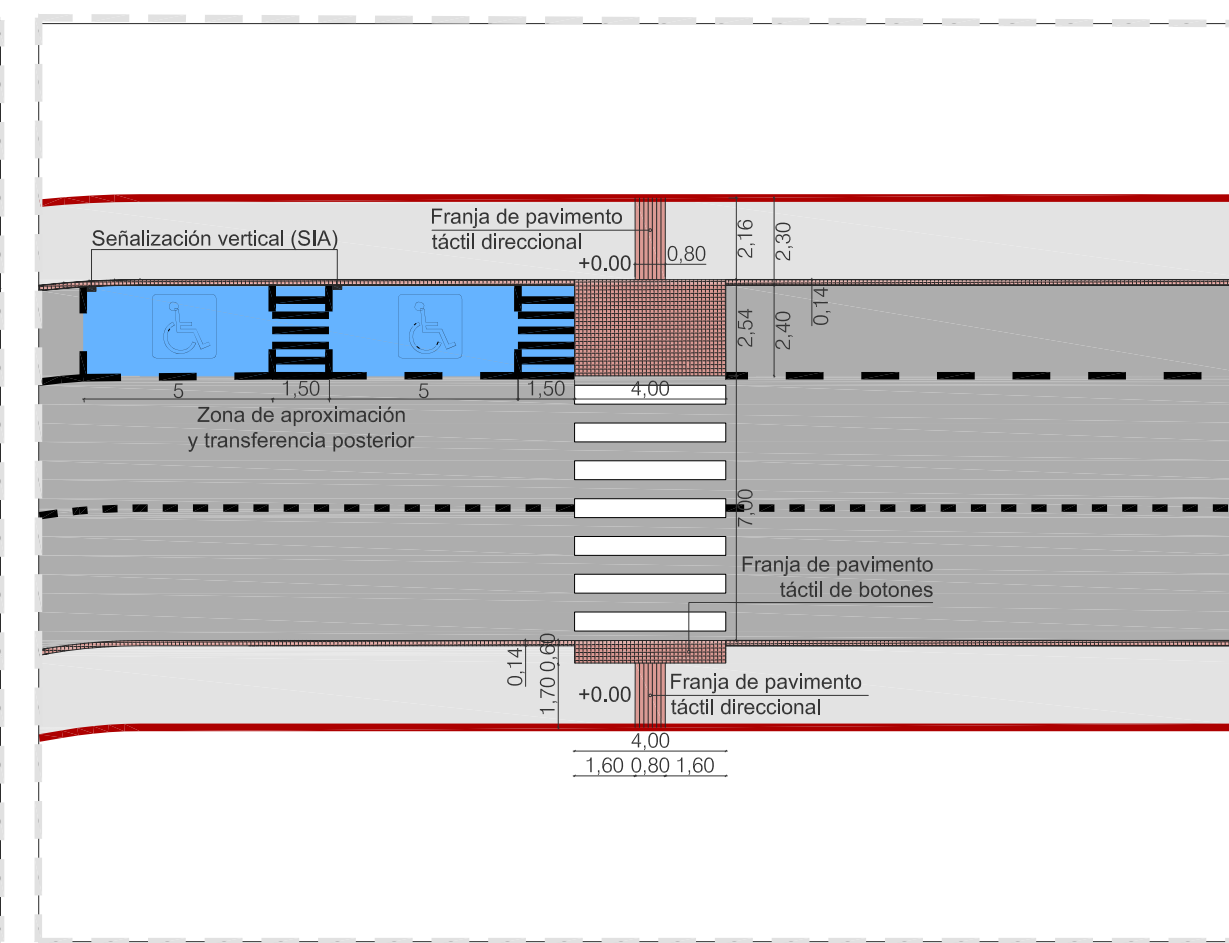

DET 3. DETALLE DE SECCIÓN VIAL

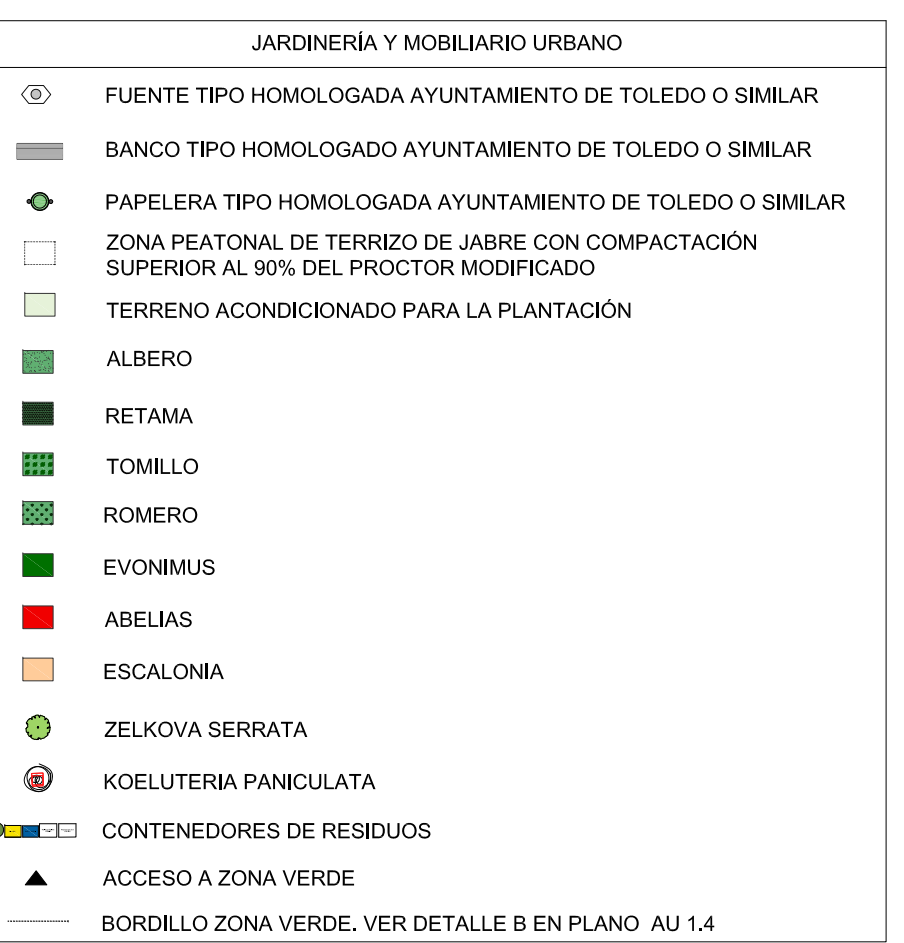
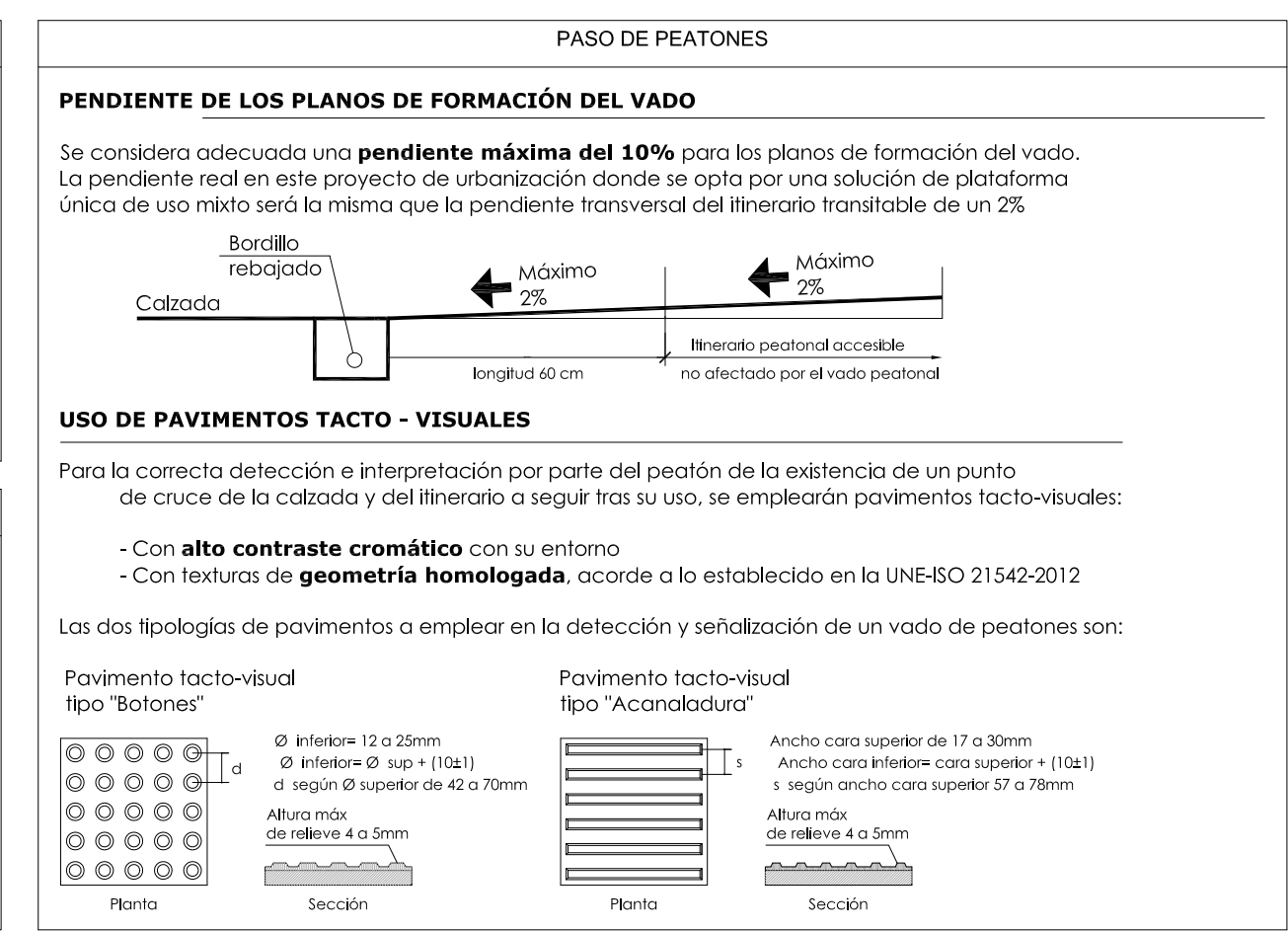
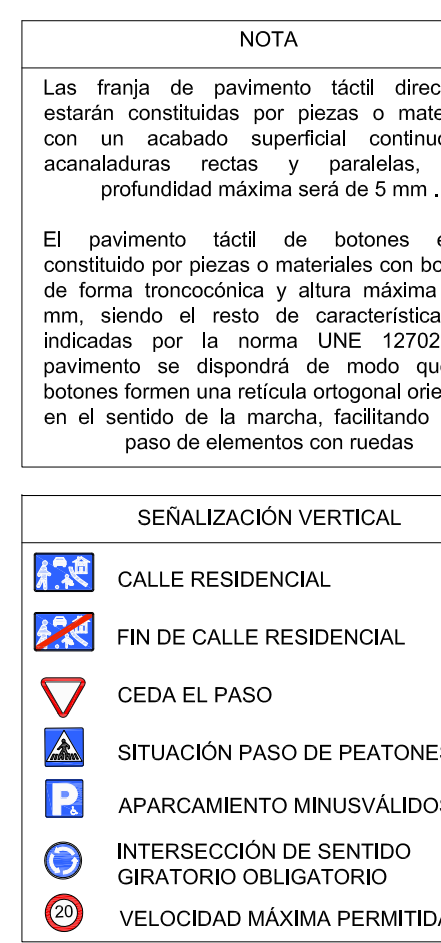
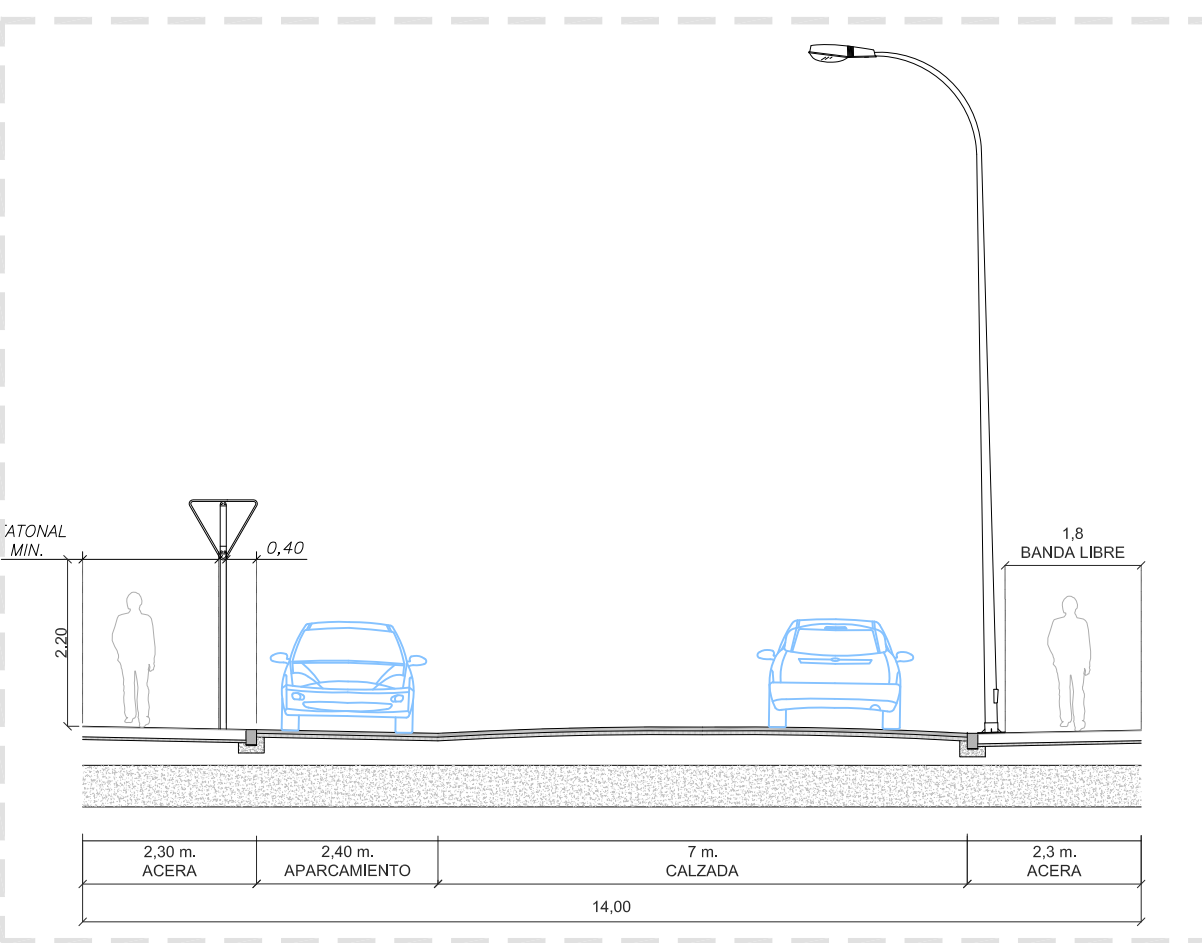

PROGRAMA DE ACTUACIÓN URBANIZADORA "PAU MONTECIGARRALES" PLAN ESPECIAL DE REFORMA INTERIOR DE MEJORA REP3,EP2, R2E Y R2F DE LA U.U.29 "LA LEGUA" - TOLEDO		Nº EXPEDIENTE 02219
PLANO RED VIARIA - PLANTA GENERAL SEÑALIZACIÓN Y APARCAMIENTOS. JARDINERÍA Y MOBILIARIO URBANO		Nº PERIM OR 7.1 PERIM OR 7.1
ARQUITECTO JOSÉ GERMÁN MARCOS RUBINAT	AGENTE URBANIZADOR INMOBILIARIA DE VISTAHERROSA, S.A.	ESCALA 1:1.000
SUBSTITUYE A: PERIM OR 7.1 DE MARZO DE 2021	SUBSTITUYENDO POR:	FECHA OCTUBRE 2021
		Nº DE ORDEN



N

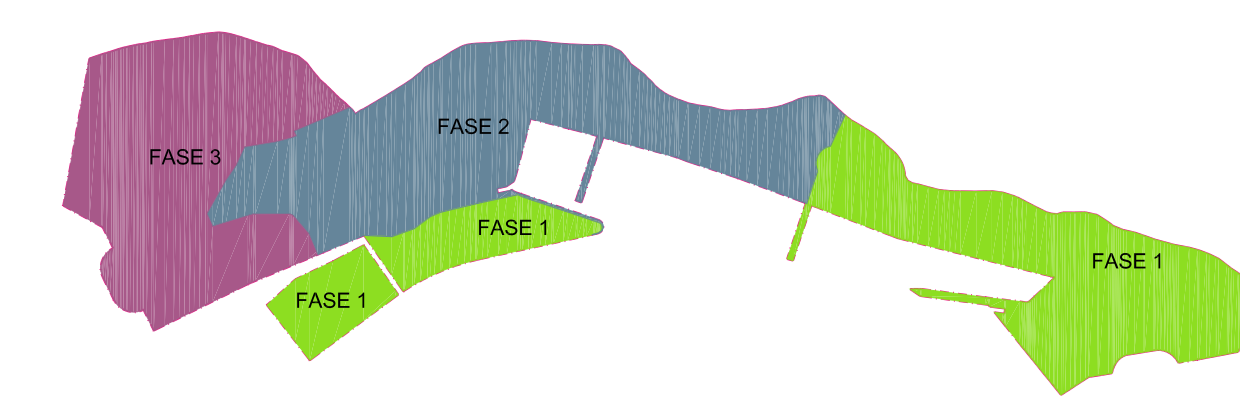
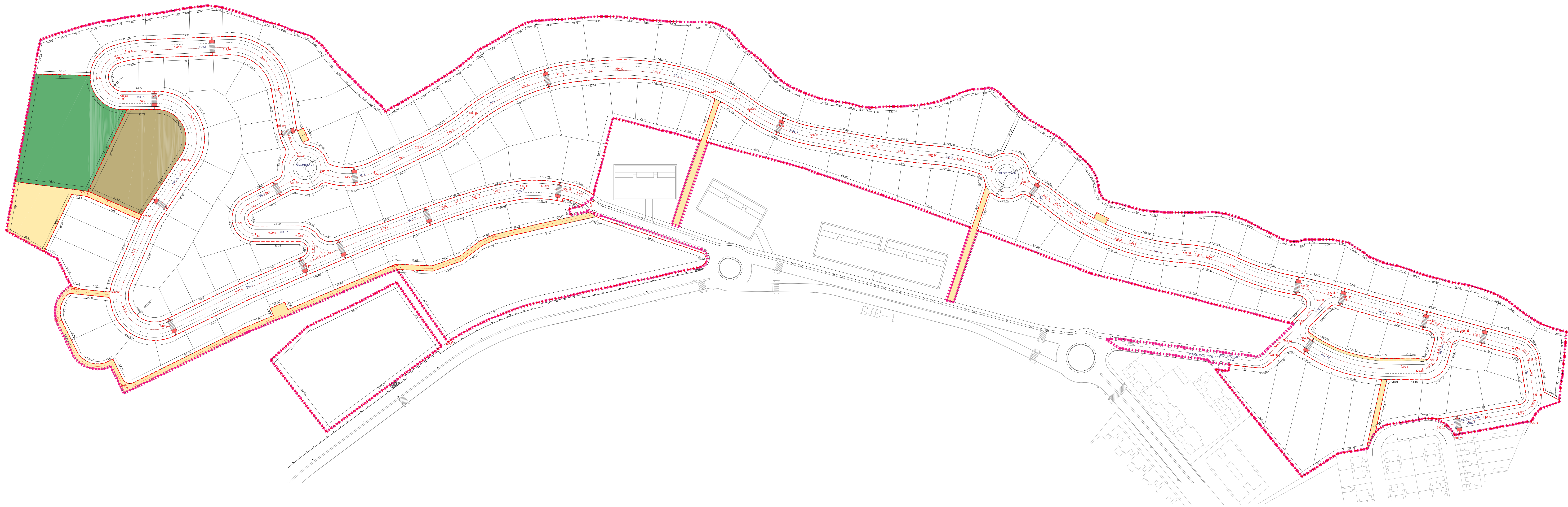

PROGRAMA DE ACTUACIÓN URBANIZADORA "PAU MONTECIGARRALES" PLAN ESPECIAL DE REFORMA INTERIOR DE MEJORA REP3.EP2, R2E Y R2F DE LA U.U.29 "LA LEGUA" · TOLEDO		Nº EXPEDIENTE <b>02219</b>
PLANO <b>RED VIARIA - PLANTA GENERAL ALINEACIONES Y RASANTES</b>		Nº <b>PERIM OR 7.2</b>
ARQUITECTO  JOSÉ GERMÁN MARCOS RUBINAT	AGENTE URBANIZADOR INMOBILIARIA DE VISTAHERMOSA, S.A.	ESCALA <b>1:1.000</b>
SUSTITUYE A: PERIM OR 7.2 DE MARZO DE 2021	SUSTITUIDO POR:	FECHA <b>OCTUBRE 2021</b>
		Nº DE ORDEN

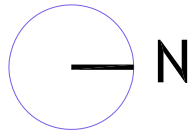

RED DE ABASTECIMIENTO DE AGUA	
—●—●—●—	Límite del ámbito de actuación
—	Red general de distribución de agua EXISTENTE F.D. Ø 125/150
—	Red general de distribución de agua F.D. Ø 100, P.N.16
—●—●—●—	Red general de distribución de agua F.D. Ø 150, P.N.16
⊕	Válvula de corte de compuerta embreada de cierre elástico PN16
⊕	Ventosa Ø3/ubería
⊕	Hidrante de incendios s/ normativa municipal
⊕	Acometida a parcela Ø22 mm s/normas técnicas y con válvula de corte.
⊕	Nudo de transición.
⊕	Boca de Riego s/ normativa municipal

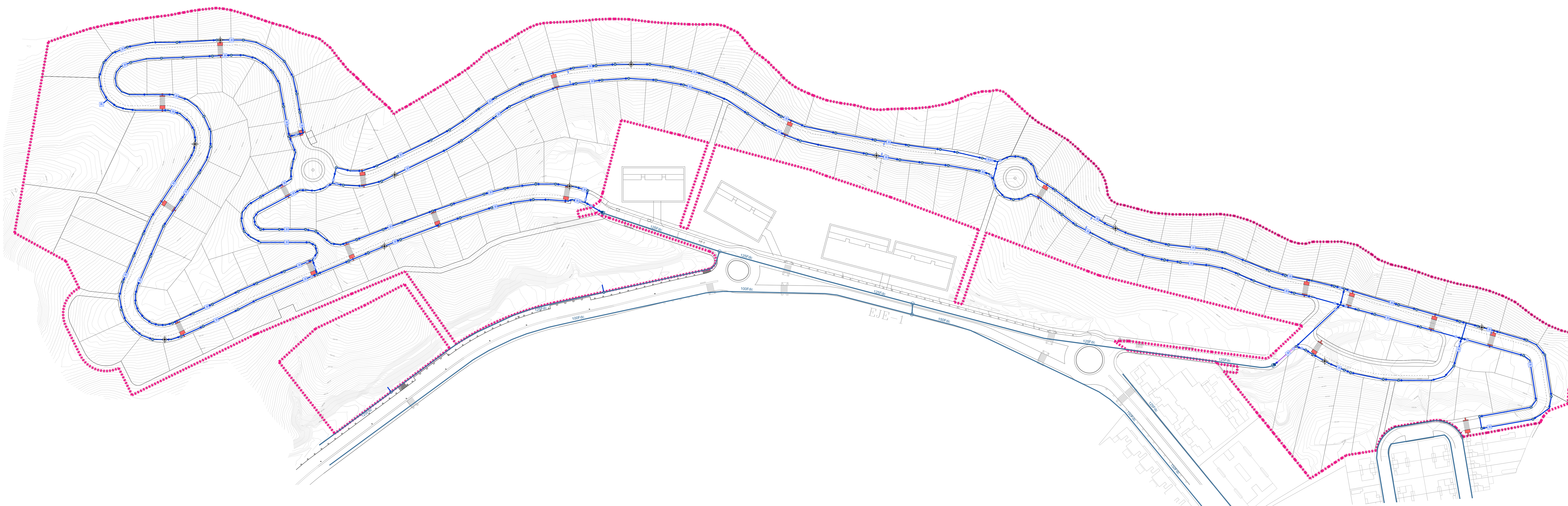

PROGRAMA DE ACTUACIÓN URBANIZADORA "PAU MONTECIGARRALES" PLAN ESPECIAL DE REFORMA INTERIOR DE MEJORA EN LAS PARCELAS REP3, EP2, R2E Y R2F DE LA U.U.29 "LA LEGUA", TOLEDO		Nº EXPEDIENTE <b>022/19</b>
PLANO <b>PLANTA GENERAL RED DE DISTRIBUCIÓN DE AGUA</b>	AGENTE URBANIZADOR	Nº <b>PERIM OR 8-1</b>
ARQUITECTO  JOSÉ GERMÁN MARCOS RUBINAT	INMOBILIARIA DE VISTAHERMOSA, S.A.	ESCALA <b>1:1.000</b>
SUSTITUYE A:	SUSTITUIDO POR:	FECHA <b>OCTUBRE 2021</b>
		Nº DE ORDEN:

ESQUEMA DE DISTRIBUCIÓN DE AGUA  
Firma: José Germán Marcos Rubinat  
Firma: Inmobiliaria de Vistahermosa, S.A.

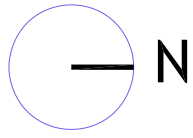

RED DE SANEAMIENTO DE FECALES	
	Limite del ambito de actuacion
	Red de saneamiento existente
	Colector de PVC corrugado SN-8, con junta elastica DN 315mm
	Pozo de registro
	Acometida con arqueta en parcela, Conexión con tubo PVC corrugado SN-8, DN 200 pendiente >=2,5%



PROGRAMA DE ACTUACION URBANIZADORA "PAU MONTECIGARRALES" PLAN ESPECIAL DE REFORMA INTERIOR DE MEJORA EN LAS PARCELAS REP3, EP2, R2E Y R2F DE LA U.U.29 "LA LEGUA", TOLEDO		Nº EXPEDIENTE <b>022/19</b>
PLANO <b>PLANTA GENERAL RED DE SANEAMIENTO DE FECALES</b>		Nº <b>PERIM OR 9-1</b>
ARQUITECTO  JOSÉ GERMAN MARCOS RUBINAT	AGENTE URBANIZADOR INMOBILIARIA DE VISTAHERMOSA, S.A.	ESCALA <b>1:1.000</b>
SUSTITUYE A:	SUSTITUIDO POR:	FECHA <b>OCTUBRE 2021</b>
		Nº DE ORDEN:

ESQUEMA DE PLANOS: PLANOS DE EJECUCION DE OBRAS DE SANEAMIENTO Y DE SANEAMIENTO DE FECALES  
PROYECTO DE PLANOS: PLANOS DE EJECUCION DE OBRAS DE SANEAMIENTO Y DE SANEAMIENTO DE FECALES  
PROYECTO DE PLANOS: PLANOS DE EJECUCION DE OBRAS DE SANEAMIENTO Y DE SANEAMIENTO DE FECALES  
PROYECTO DE PLANOS: PLANOS DE EJECUCION DE OBRAS DE SANEAMIENTO Y DE SANEAMIENTO DE FECALES  
PROYECTO DE PLANOS: PLANOS DE EJECUCION DE OBRAS DE SANEAMIENTO Y DE SANEAMIENTO DE FECALES

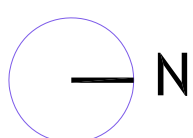

RED DE SANEAMIENTO DE PLUVIALES	
	Limite del ámbito de actuación
	Red de saneamiento existente
	Red de saneamiento con tubo de PVC, con junta elástica DN s/segunda
	Pozo de registro
	Sumidero sifónico para recogida de pluviales. Conexión con tubo de PVC DN200 pendiente >2%
	Acometida con arquetas en parcela. Conexión con tubo PVC DN250 pendiente >2%
	Recogida superficial en V de agua de lluvia
	Tubo de PVC S&B DN400 con junta elástica
	Tubo de HA DN500
	Tubo de HA DN600



PROGRAMA DE ACTUACIÓN URBANIZADORA "PAU MONTECIGARRALES" PLAN ESPECIAL DE REFORMA INTERIOR DE MEJORA EN LAS PARCELAS REP3, EP2, R2E Y R2F DE LA U.U.29 "LA LEGUA", TOLEDO		Nº EXPEDIENTE <b>022/19</b>
PLANO <b>PLANTA GENERAL RED DE SANEAMIENTO DE PLUVIALES</b>		Nº <b>PERIM OR 9-2</b>
ARQUITECTO  JOSÉ GERMAN MARCOS RUBINAT	AGENTE URBANIZADOR INMOBILIARIA DE VISTAHERMOSA, S.A.	ESCALA <b>1:1.000</b>
SUBSTITUYE A:	SUBSTITUIDO POR:	FECHA <b>OCTUBRE 2021</b>
		Nº DE ORDEN:

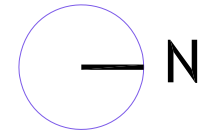

RED ELÉCTRICA DE MEDIA TENSIÓN	
	CENTRO DE TRANSFORMACION PREFABRICADO SUBTERRANEO 400 KVA
	LINEA SUBTERR. MT HEPR2-1 AL 3X240 MM2 EXISTENTE
	LINEA SUBTERRANEA MT HEPR2-1 AL 3X240 MM2
	TRITUBO DE COMUNICACIONES 3X40 MM
	CRUCE DE CALZADA
	TRES EMPALMES UNIPOLARES SECOS DE M.T.
	ARQUETA TRITUBO 117X117 C/ TAPADERA M2/T2
	ARQUETA TRITUBO 48X48 C/ TAPADERA M1/T1

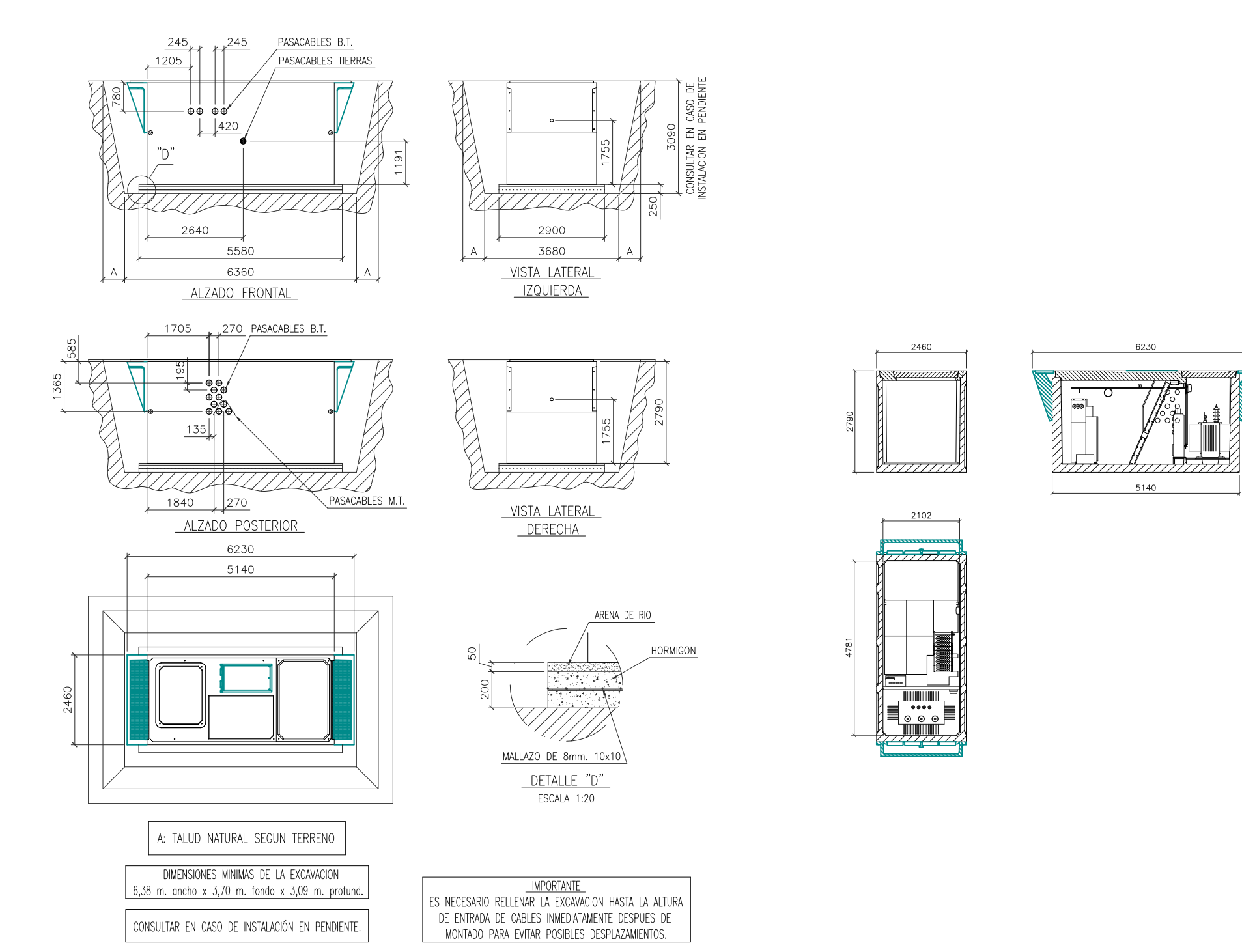
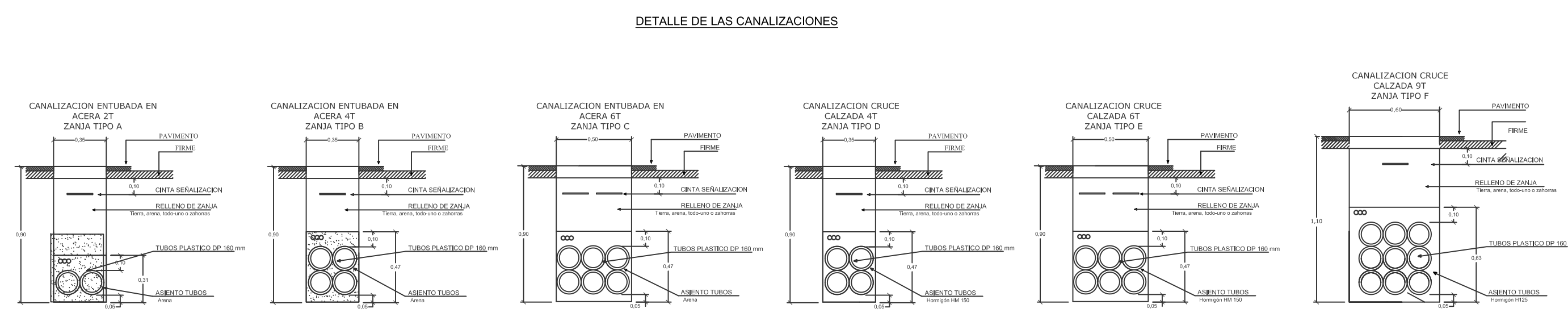
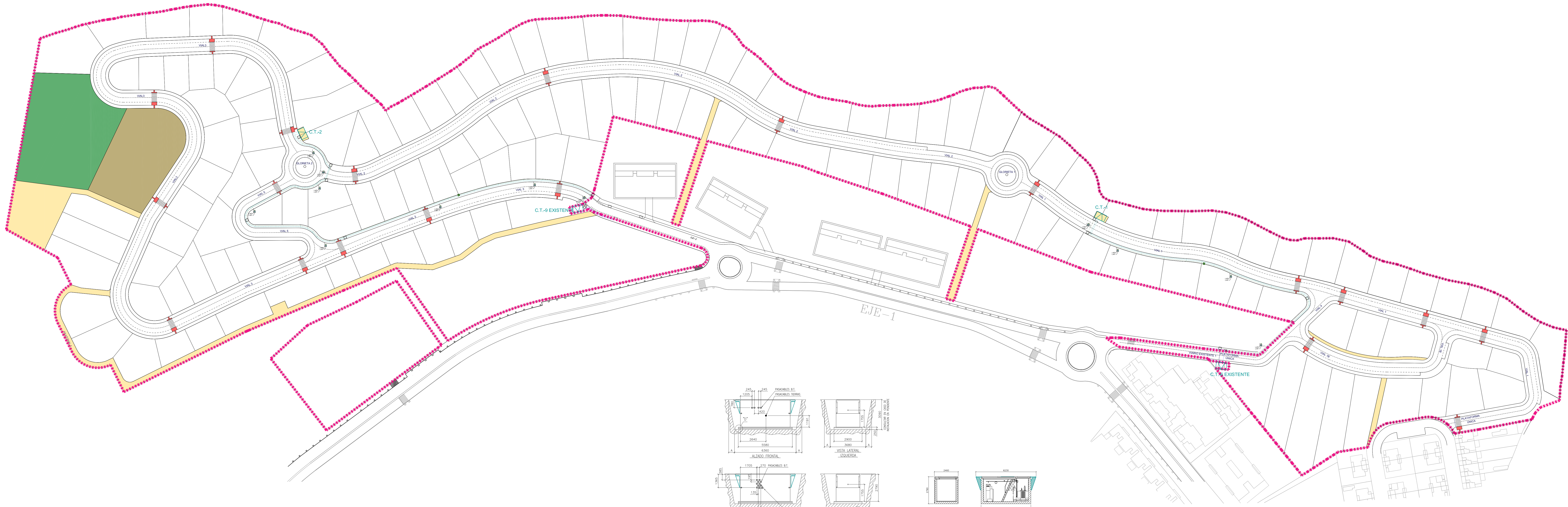

PROGRAMA DE ACTUACION URBANIZADORA "PAU MONTECIGARRALES" PLAN ESPECIAL DE REFORMA INTERIOR DE MEJORA EN LAS PARCELAS REP3, EP2, R2E Y R2F DE LA U.U.29 "LA LEGUA", TOLEDO		Nº EXPEDIENTE <b>022/19</b>
PLANO <b>PLANTA GENERAL RED ELÉCTRICA DE MEDIA TENSIÓN</b>	Nº PERIM OR 10-1	ESCALA <b>1:1.000</b>
ARQUITECTO  <b>JOSÉ GERMIÁN MARCOS RUBINAT</b>	AGENTE URBANIZADOR <b>INMOBILIARIA DE VISTAHERMOSA, S.A.</b>	FECHA <b>OCTUBRE 2021</b>
SUSTITUYE A:	SUSTITUYE POR:	Nº DE ORDEN:

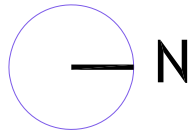

- RED ELÉCTRICA DE BAJA TENSION
- CENTRO DE TRANSFORMACION PREFABRICADO
  - LINEA SUBTERRANEA DE M.T. HEPRZ-1 AL 3X240 MM2
  - LINEA SUBTERRANEA DE B.T. RV AL 3.5X240 MM2
  - LINEA SUBTERRANEA DE B.T. RV AL 3.5X150 MM2
  - CRUCE DE CALZADA ENTUBADO
  - EMPALME SECO DE M.T.
  - APOYO METALICO
  - ARMARIO BT PARA DOS ABONADOS II CON P. A. T.
  - ARMARIO BT PARA 1 ABONADO II CON P. A. T.
  - ARMARIO BT PARA 1 ABONADO III CON P. A. T.
  - ARMARIO BT-2 CON P. A. T.

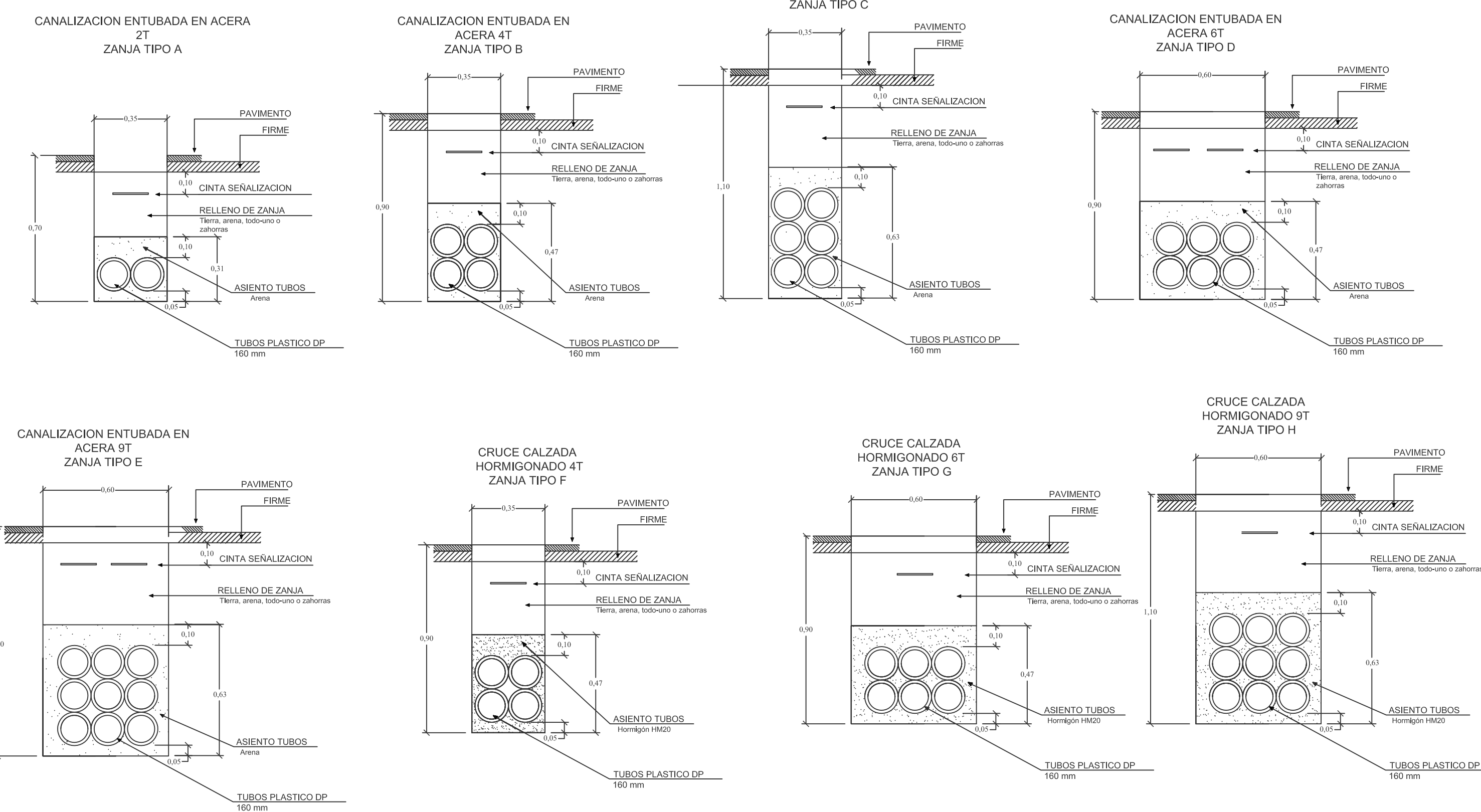
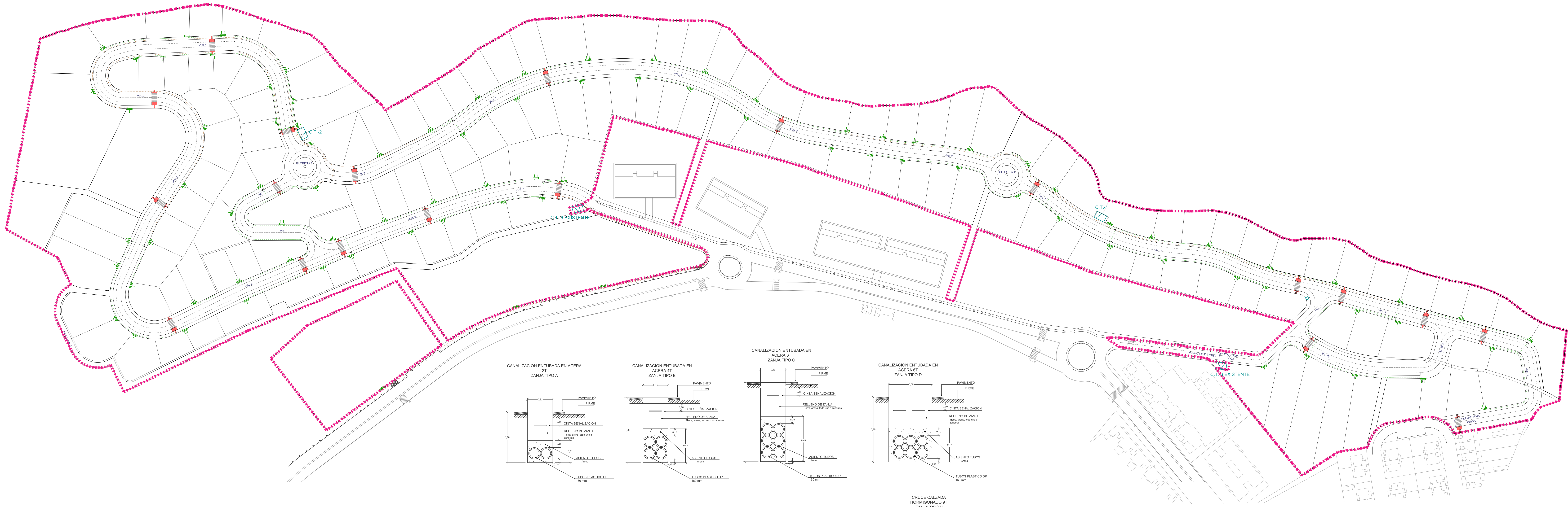

PROGRAMA DE ACTUACION URBANIZADORA <b>"PAU MONTECIGARRALES"</b> PLAN ESPECIAL DE REFORMA INTERIOR DE MEJORA EN LAS PARCELAS REP3, EP2, R2E Y R2F DE LA U.U.29 "LA LEGUA", TOLEDO		Nº EXPEDIENTE <b>022/19</b>
PLANO <b>PLANTA GENERAL RED ELÉCTRICA DE BAJA TENSION</b>		Nº <b>PERIM OR 10-2</b>
ARQUITECTO  <b>JOSÉ GERMAN MARCOS RUBINAT</b>	AGENTE URBANIZADOR <b>INMOBILIARIA DE VISTAHERMOZA, S.A.</b>	ESCALA <b>1:1.000</b>
SUSTITUYE A:	SUSTITUYE POR:	FECHA <b>OCTUBRE 2021</b>
		Nº DE ORDEN:

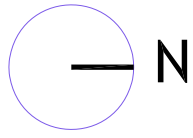

- RED DE ALUMBRADO PÚBLICO**
- BÁCULO DE 9x1.5 M. DE ALTURA Y AROQUETA CIEGA LUMINARIA PHILIPS BGP382 1XGRN100730 DW
  - COLUMNA COLOR BLANCO DE 5 M. DE ALTURA Y AROQUETA CIEGA LUMINARIA PHILIPS BRP775 FG T25 1XLED59-45/730 DM10
  - CENTRO DE MANDO PROTECCIÓN Y MEDIDA
  - LÍNEA ALUMBRADO RVU 4X6 MM2 Y CABLE DE TIERRA AV 16 MM2 ENTUBADA CON 2 TUBOS DP 110 MM2
  - CANALIZACIÓN PASO DE CEBRA CON DOS TUBOS DP 110 MM2

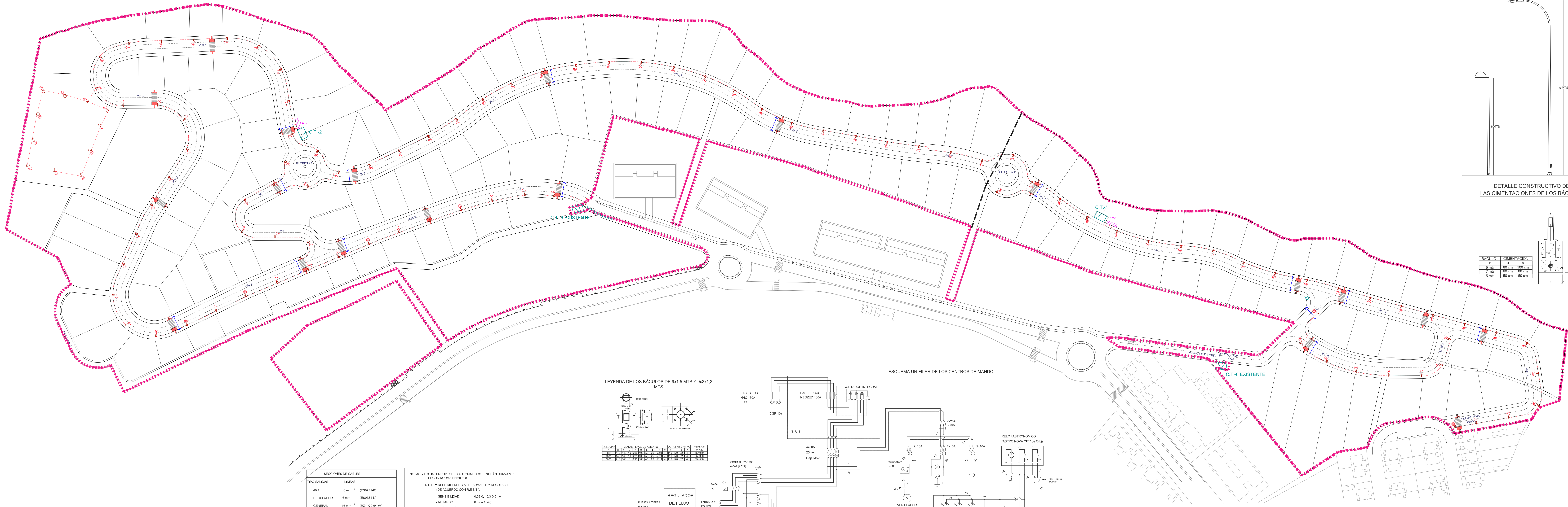

**DETALLES CONSTRUCTIVOS DE LOS BÁCULOS**

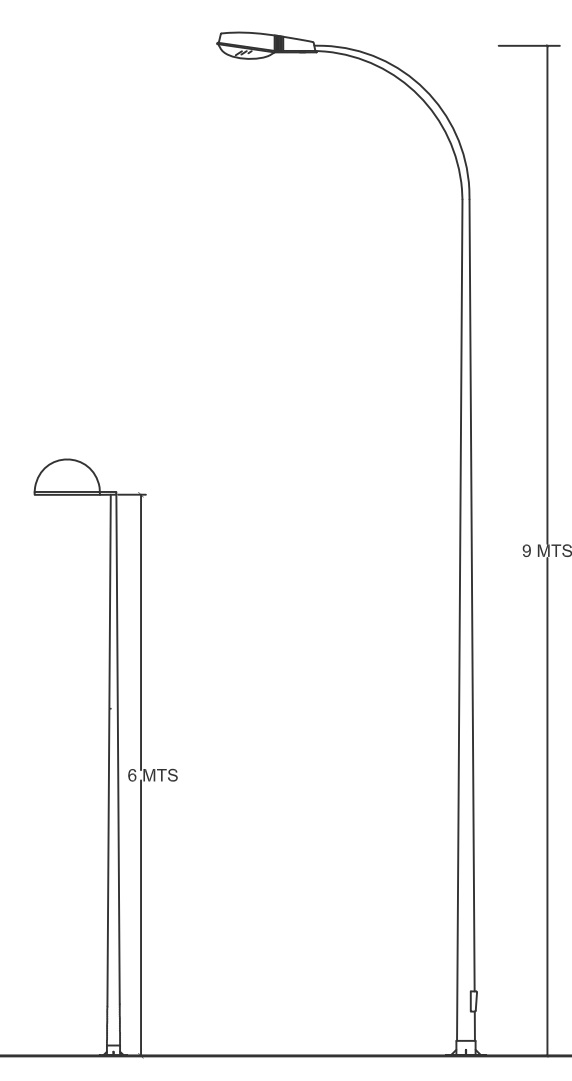

**DETALLE CONSTRUCTIVO DE LAS CIMENTACIONES DE LOS BÁCULOS**

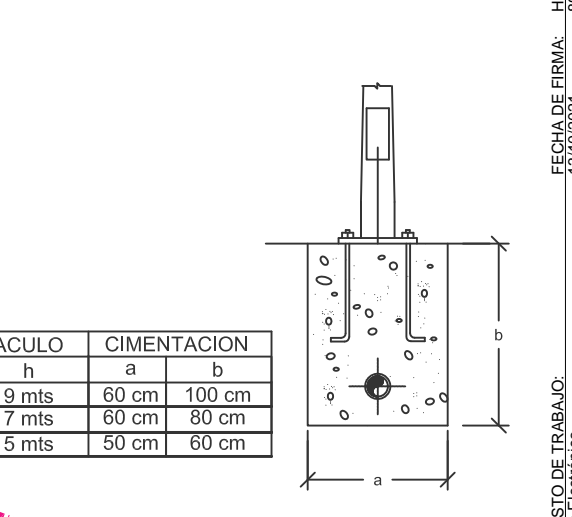

**SECCIONES DE CABLES**

TIPO SALIDAS	LÍNEAS
40 A	6 mm <sup>2</sup> (E30721-K)
REGULADOR	6 mm <sup>2</sup> (E30721-K)
GENERAL	16 mm <sup>2</sup> (RZ1-K 0.6/1KV)

**NOTAS:** - LOS INTERRUPTORES AUTOMÁTICOS TENDRÁN CURVA "C" SEGUN NORMA EN 60.898  
 - R.D.R. = RELE DIFERENCIAL REARMABLE Y REGULABLE, (DE ACUERDO CON R.E.B.T.3)  
 - SENSIBILIDAD: 0.03-0.1-0.3-0.5-1A  
 - RETARDO: 0.02 a 1 seg.  
 - RECONEXIONES: Cada 5 minutos, un mínimo de 120 minutos.

**DETALLE DEL CENTRO DE MANDO Y PROTECCIÓN**

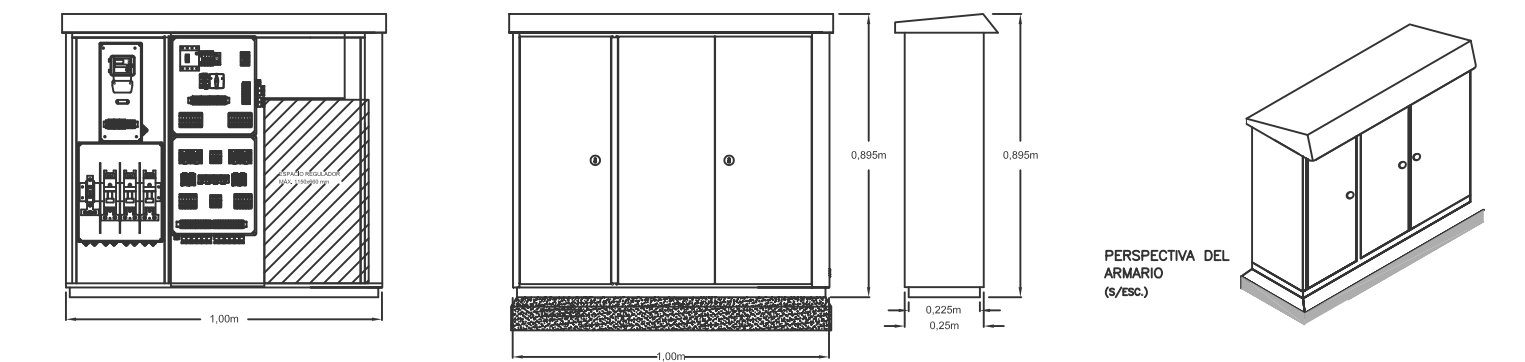

**NOTA:** ARMARIO METÁLICO ASA IC EN ACERO, GALV. CALIENTE, CON 3 PUERTAS DE ACCESO, CON GRADO DE PROTECCIÓN IP-55 E INTERCAMBIADOR DE CALOR, Y CON CIERRE DE PUERTA MEDIANTE LLAVE IB

**LEYENDA DE LOS BÁCULOS DE 9x1.5 MTS Y 9x2x1.2 MTS**

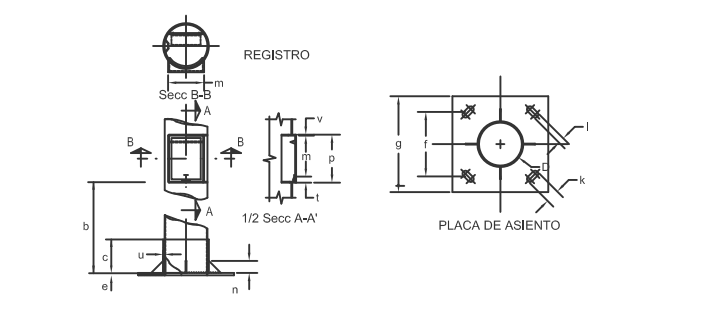

COLUMNA	CÓDIGO	TIPO DE AROQUETA	TIPO DE LUMINARIA	TIPO DE CABLE
1	100	100	100	100
2	200	200	200	200
3	300	300	300	300
4	400	400	400	400
5	500	500	500	500
6	600	600	600	600
7	700	700	700	700
8	800	800	800	800
9	900	900	900	900
10	1000	1000	1000	1000

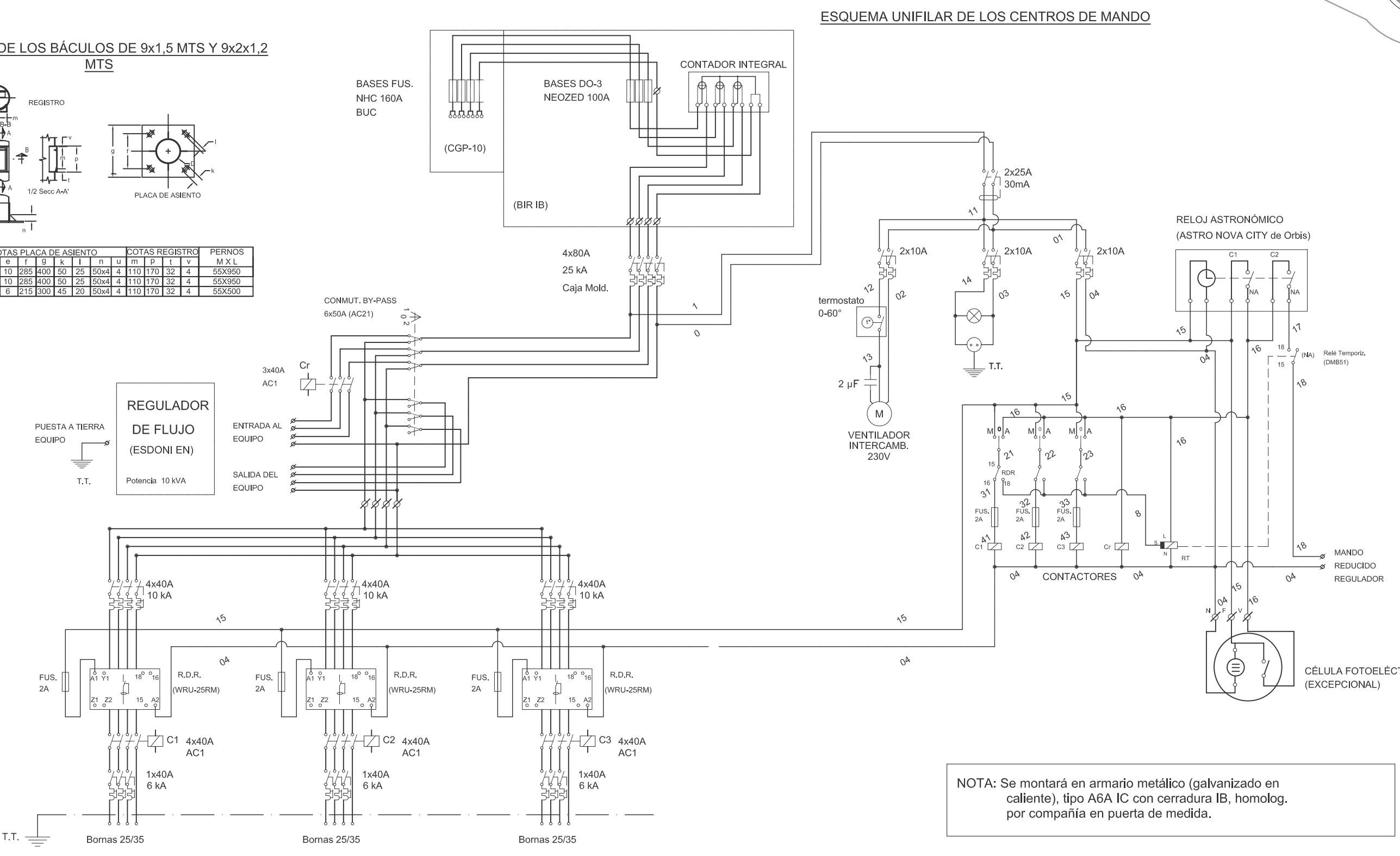

**NOTA:** Se montará en armario metálico (galvanizado en caliente), tipo ASA IC con cerradura IB, homologado por compañía en puerta de medida.

PROGRAMA DE ACTUACIÓN URBANIZADORA "PAU MONTECIGARRALES" PLAN ESPECIAL DE REFORMA INTERIOR DE MEJORA EN LAS PARCELAS REP3, EP2, R2E Y R2F DE LA U.U.29 "LA LEGUA", TOLEDO		Nº EXPEDIENTE <b>022/19</b>
PLANO <b>PLANTA GENERAL RED DE ALUMBRADO PÚBLICO</b>	AGENTE URBANIZADOR	Nº PERIM OR 11-1
ARQUITECTO 	INMOBILIARIA DE VISTAHERMOSA, S.A.	ESCALA <b>1:1.000</b>
SUBSTITUYE A:	SUSTITUIDO POR:	FECHA <b>OCTUBRE 2021</b>
		Nº DE ORDEN:

N

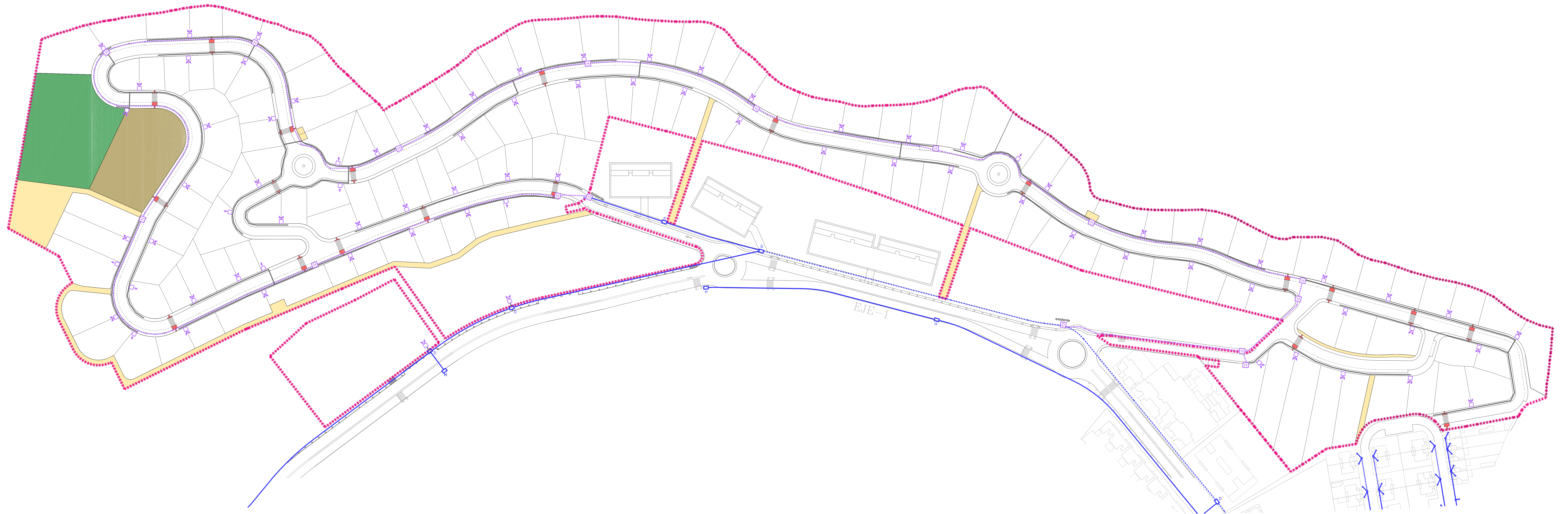

RED DE TELECOMUNICACIONES	
	Limite del ámbito de actuación
	Red de telecomunicaciones existente. 4C Ø63
	Red de telecomunicaciones existente. 2C Ø63
	ARQUETA D existente (Punto de Conexión)
	ARQUETA M SIMPLE ACOMETIDA
	ARQUETA M DOBLE ACOMETIDA
	ARQUETA H
	CANALIZACIÓN DE PVC 20x3
	CANALIZACIÓN DE PVC 20x3+1 tubo Ø40

En cada ARQUETA H se pone una punta para amarrar la distribución.

PROGRAMA DE ACTUACIÓN URBANIZADORA <b>"PAU MONTECIGARRALES"</b> PLAN ESPECIAL DE REFORMA INTERIOR DE MEJORA EN LAS PARCELAS REP3, EP2, R2E Y R2F DE LA U.U.29 "LA LEGUA", TOLEDO		Nº EXPEDIENTE <b>022/19</b>
PLANO	<b>PLANTA GENERAL RED DE TELECOMUNICACIONES</b>	
ARQUITECTO	AGENTE URBANIZADOR	ESCALA <b>1:1.000</b>
	INMOBILIARIA DE VISTAHERMOZA, S.A.	FECHA <b>OCTUBRE 2021</b>
SUSTITUYE A:	SUSTITUIDO POR:	Nº DE ORDEN:



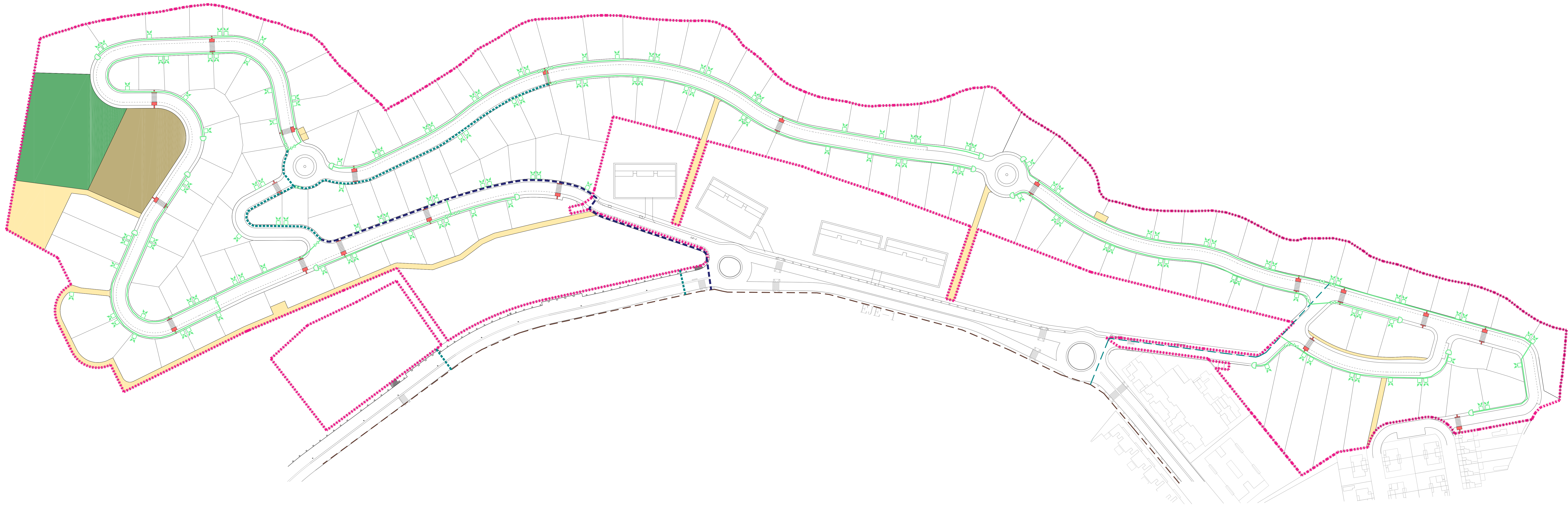
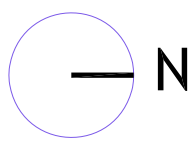

RED DE GAS	
	Limite del ámbito de actuación
	Red de gas existente - Tubería de PE 0110 mm
	Tubería de PE 0110 mm proyectada s/normas cia suministradora
	Tubería de PE 090 mm proyectada s/normas cia suministradora
	Tubería de PE 090 mm proyectada s/normas cia suministradora
	Acometida a parcela de vivienda PE con derivación individual s/normas cia suministradora
	Válvula de seccionamiento con reducción, Ø s/tubería s/normas cia, suministradora
	Verteigo final de línea Ø s/tubería s/normas cia, suministradora

PROGRAMA DE ACTUACIÓN URBANIZADORA "PAU MONTECIGARRALES" PLAN ESPECIAL DE REFORMA INTERIOR DE MEJORA EN LAS PARCELAS REP3, EP2, R2E Y R2F DE LA U.U.29 "LA LEGUA", TOLEDO		Nº EXPEDIENTE 022/19
PLANO PLANTA GENERAL RED DE DISTRIBUCIÓN DE GAS		Nº PERIM OR 13-1
ARQUITECTO  JOSÉ GERMAN MARCOS RUBINAT	AGENTE URBANIZADOR INMOBILIARIA DE VISTAHERMOZA, S.A.	ESCALA 1:1.000
SUSTITUYE A:	SUSTITUIDO POR:	FECHA OCTUBRE 2021
		Nº DE ORDEN:

INFORMACIÓN DEL PROYECTO: PROGRAMA DE ACTUACIÓN URBANIZADORA "PAU MONTECIGARRALES" PLAN ESPECIAL DE REFORMA INTERIOR DE MEJORA EN LAS PARCELAS REP3, EP2, R2E Y R2F DE LA U.U.29 "LA LEGUA", TOLEDO. Expediente: 022/19. Fecha: Octubre 2021. Escala: 1:1.000. Autor: José Germán Marcos Rubinat. Agente Urbanizador: Inmobiliaria de Vistahermosa, S.A.